

# TORK®

## DTS400B/DZS400BP

E5877  
469D

UL  
Hologram  
90059-481

## DIGITAL TIME SWITCH

### SPECIFICATIONS

Input Voltage: 120/208-240/277 VAC, 50/60 Hz, 5VA Max.  
DPDT (Unpowered).

MEETS CALIFORNIA  
ENERGY COMMISSION'S  
TITLE 24 REQUIREMENTS

### CONTACT RATINGS

LOAD TYPE	VOLTAGE	RATING	
		NO	NC
General Purpose	24-277VAC	20A	20A
Tungsten	120VAC	8A	
Ballast	120-277VAC	13A	
LED	277VAC	8A	
Pilot Duty	120-277VAC	720VA	720VA
Motor Load	120/240VAC	1/2HP	1/2HP

### WIRING INSTRUCTIONS & DIAGRAM

Use copper wire only. AWG #14-16 for line input and AWG #12-16 for load outputs. **WIRING TO COMPLY WITH ALL LOCAL AND NATIONAL ELECTRICAL CODES.** Bonding between conduit connection is not automatic and must be provided as part of the installation. **THE ENCLOSURE MUST BE PROPERLY GROUNDED.** Minimum 20 lb. in. torque required at the terminals to ensure proper connections.

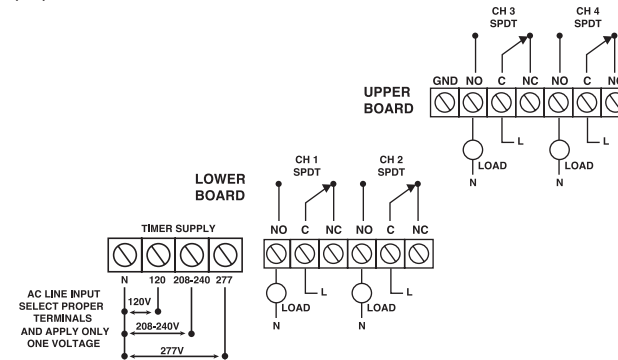

### ! CAUTION ! RISK OF ELECTRIC SHOCK

More than one disconnect switch may be required to de-energize the equipment before servicing. Disconnect power at main panel prior to installing or servicing this lighting control or the equipment connected to it.

**REPLACE INSULATOR AFTER WIRING.**

FOR TECHNICAL SUPPORT:  
SOUTIEN TECHNIQUE :  
PARA COMUNICARSE CON  
EL SERVICIO TÉCNICO:  
**888.500.4598**

LI-718(G)



NSI Industries  
800.321.5847  
nsiindustries.com

DTS400B/DZS400BP  
LI-718(G)  
3.5" x 7.5"  
1/0 (BLACK)

11/2024

DO NOT PRINT CYAN STROKE

## MINUTERIE NUMÉRIQUE

### SPECIFICATIONS

Tension d'entrée : 120/208-240/277 V c.a., 50/60 Hz, 6 VA Max.  
Capacité des contacts secs : Unipolaires bidirectionnels (ne sont pas sous tension).

### CAPACITÉ DES CONTACTS

CHARGE	TENSION	PUISSANCE	
		Normalement ouverts (NO)	Normalement fermés (NF)
Usage Général	24-277 V c.a.	20 A	20 A
Tungstène	120 V c.a.	8 A	
Ballast	120-277 V c.a.	13 A	
DEL	277 v.c.a.	8A	
Régime De Fonctionnement Asservi	120-277 V c.a.	720 VA	720 VA
Charge Du Moteur	120/240 V c.a.	1/2 HP	1/2 HP

### DIRECTIVES ET SCHÉMA DE CÂBLAGE

Utilisez uniquement des fils de cuivre de calibre AWG 14 à 16 pour l'entrée ligne et de calibre AWG 12 à 16 pour les sorties de charge. **LE CÂBLAGE DOIT RESPECTER LE CODE NATIONAL DE L'ÉLECTRICITÉ ET TOUS LES CODES LOCAUX.** La liaison électrique entre les raccords de conduit n'est pas automatique et doit faire partie de l'installation. **LE BOÎTIER DOIT ÊTRE MIS À LA TERRE CORRECTEMENT.** Un couple d'au moins 20 po-lb (2,26 N.m.) aux bornes est nécessaire pour assurer une bonne connexion.

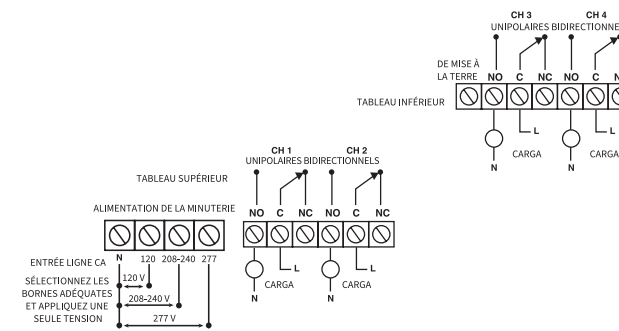

### ! MISE EN GARDE ! RISQUE DE CHOC ÉLECTRIQUE

Un seul sectionneur peut ne pas être suffisant pour mettre l'équipement hors tension avant l'entretien. Coupez le courant à partir du tableau de distribution principal avant d'installer ou de réparer cet appareil de commande de l'éclairage ou tout équipement y étant branché. **REMETTEZ L'ISOLATEUR EN PLACE UNE FOIS LE CÂBLAGE EFFECTUÉ.**

LI-718(G)

## INTERRUPTOR DE TIEMPO DIGITAL

### ESPECIFICACIONES

Voltaje de entrada: 120-277VCA 50/60 Hz, 6VA Máx.  
Capacidades nominales del contacto seco: SPDT (sin suministro).

### CLASIFICACIONES DEL CONTACTO

CARGA	VOLTAJE	CAPACIDAD NOMINALES	
		NO	NC
Usos Generales	24-277 VCA	20 A	20 A
Tungsteno	120 VCA	8 A	
Balastro	120-277 VCA	13 A	
LED	277 VCA	8A	
Servicio Piloto	120-277 VCA	720 VA	720 VA
Motor	120/240 VCA	1/2 HP	1/2 HP

### INSTRUCCIONES Y DIAGRAMA DE CABLEADO

Use alambre de cobre solamente. Calibre 14-16 AWG para la entrada de línea y calibre 12-16 AWG para las salidas de cargas. **EL CABLEADO DEBE CUMPLIR CON TODOS LOS CÓDIGOS ELÉCTRICOS LOCALES Y NACIONALES.** La unión entre la conexión de conductos no es automática y debe efectuarse como parte de la instalación. **LA CAJA DEBE ESTAR CONECTADA A TIERRA CORRECTAMENTE.** Se requiere un torque mínimo de 20 psi en las terminales para garantizar que las conexiones sean adecuadas.

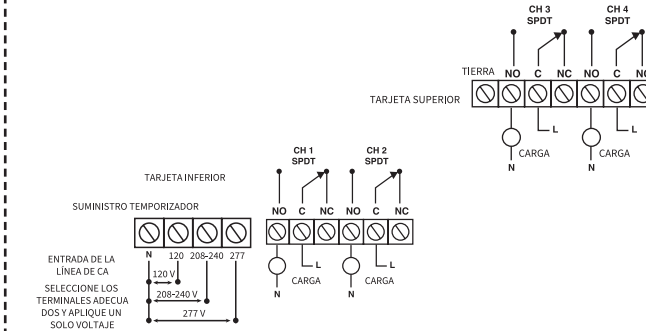

### ! PRECAUCIÓN ! RIESGO DE DESCARGA ELÉCTRICA

Es posible que se necesite más de un interruptor de desconexión para desenergizar el equipo antes de realizar de mantenimiento. Desconecte la alimentación en el panel principal antes de instalar o realizarle mantenimiento a este control de iluminación o al equipo conectado a éste.

**VUELVA A COLOCAR EL AISLAMIENTO DESPUÉS DE REALIZAR EL CABLEADO.**

LI-718(G)

DTS400B/DZS400BP  
LI-718(G)  
7" x 6.25"  
1/0 (BLACK)

11/2024

DO NOT PRINT CYAN STROKE