

7 PIN TURN-LOCK PHOTOCONTROL RECEPTACLE

CONTACT RATINGS: 480VAC Max., 15A Max. (14AWG-AWM1015 White/Black/Red)
SIGNAL CONTACTS: 30VDC Max., 0.25A Max. (18AWG-AWM1015 Gray/Violet/Orange/Brown)
WIRE LENGTH: 12 Inches

⚠ WARNING: RISK OF FIRE OR ELECTRIC SHOCK

Disconnect power at the circuit breaker(s) or disconnect switch(es) before installation or servicing. Do NOT use the OFF state of the photocontrol for equipment servicing.

INSTALLATION

Wire the receptacle according to the wiring diagram below.

An arrow indicating NORTH on top of the receptacle is used to assist correct direction.

Push the photocontrol on and turn it clockwise to lock into the receptacle.

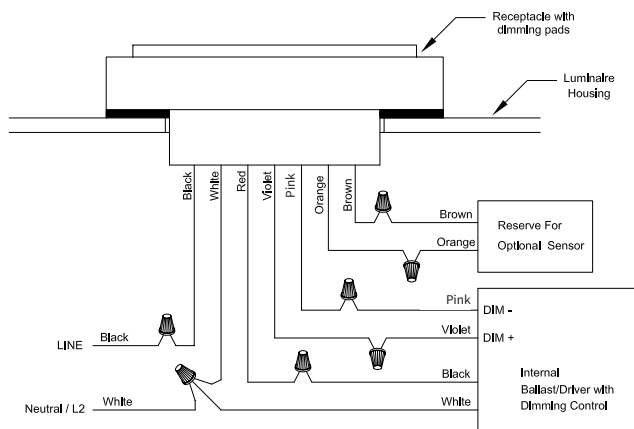

RÉCEPTACLE DE CELLULE PHOTOÉLECTRIQUE 7 BROCHES À VERROUILLAGE ROTATIF

VALEUR NOMIMALE DES CONTACTS :
 480 V c.a. Max., 15 A Max. (14 AWG-AWM1015 blanc/noir/rouge)
CONTACTS DE SIGNAL : 30 VCC Max., 0.25 A Max. (18 AWG-AWM1015 gris/violet/orange/Brun)
LONGUEUR DU FIL : 30,48 cm (12 po)

⚠ AVERTISSEMENT: RISQUE D'INCENDIE OU D'ÉLECTROCUTION

Débrancher l'alimentation au niveau des disjoncteurs ou des sectionneurs avant de procéder à l'installation ou à l'entretien.

Ne PAS utiliser l'état ARRÊT de la commande photo-électronique pour travailler sur le matériel.

INSTALLATION

Effectuez le câblage du réceptacle tel qu'indiqué dans le diagramme de câblage ci-dessous.

Une flèche indiquant le NORD sur le dessus du réceptacle sert à faciliter l'orientation adéquate.

Appuyez sur la cellule photoélectrique et faites-la tourner dans le sens des aiguilles d'une montre à l'intérieur du réceptacle.

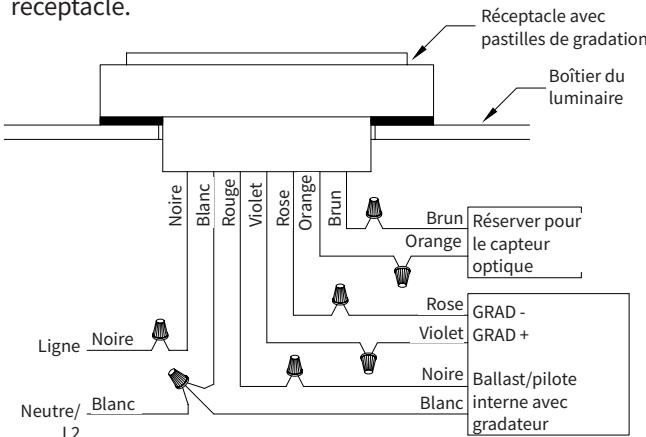

RECEPTÁCULO DE FOTOCONTROL DE 7 CLAVIJAS CON BLOQUEO GIRATORIO

INTERRUPTOR: SPST/DPST
CAPACIDADES NOMINALES DEL CONTACTO:
 480 VCA Máx., 15A Máx. (14AWG-AWM1015 Blanco/Negro/Café)
CONTACTOS DE SEÑAL: 30 VCC Máx. (18AWG-AWM1015 Gris/Violeta/Naranja/Café)
LONGITUD DE CABLE: 12 pulgadas

⚠ ADVERTENCIA: RIESGO DE INCENDIO O DESCARGA ELÉCTRICA

Desconecte la alimentación eléctrica de los disyuntores o desconecte los interruptores antes de comenzar la instalación o el mantenimiento.

NO use el estado OFF (apagado) del control fotoelectrónico para realizar mantenimiento del equipo.

INSTALACIÓN

Cablee el receptáculo de acuerdo al diagrama de cableado a continuación.

Una flecha que indica NORTE en la parte superior del receptáculo se utiliza para ayudar con la dirección correcta.

Presione el fotocontrol y gire en sentido del reloj para bloquear en el receptáculo.

