

Rolling TV Stand

Support de Téléviseur Roulant



VESA: 200 x 200 to 800 x 600 mm



Weight Capacity: 200 lbs (91 kg)

Thank you for choosing Kanto

Read these instructions fully before assembly and installation. If you do not understand these directions, or have any doubts about the safety of the installation, please consult a qualified installation contractor. Make sure there are no defective or missing parts. Do not use defective parts. Kanto cannot be liable for property damage or injury caused by incorrect mounting, incorrect assembly, lifting or incorrect use of this product. If there is hardware missing, or if you are uncertain whether a part is defective, please contact Kanto directly using one of the methods below.

CAUTION!: The maximum loading weight is 200 lbs (91 kg). This rolling TV stand is intended for use only with the maximum weights indicated. Use with products heavier than the maximum weights indicated may result in instability causing possible injury. The floor you plan to use the Kanto mount on must be able to support more than 5 times the weight of the television and the mount combined. Do not use this product for any purpose other than to mount a VESA compliant TV as outlined in this manual. Improper installation may cause damage to your TV or serious injury. Do not install this product if you are unsure what kind of floor you may have or the load it can support. You are advised to consult a qualified installation contractor before installing this product.

Merci d'avoir choisi Kanto

Lisez entièrement ces instructions avant le montage et l'installation. Si vous ne comprenez pas ces instructions, ou vous avez des doutes concernant la sécurité de l'installation, s'il vous plaît consulter un installateur qualifié. Assurez-vous qu'il n'y a pas de pièces défectueuses ou manquantes. N'utilisez pas les pièces défectueuses. Kanto ne peut pas être tenu responsable des dommages matériels ou des blessures causés par un montage incorrect, l'assemblage incorrect, ou une manipulation ou utilisation incorrecte de ce produit. S'il y a des matériaux qui vous manquent, ou si vous n'êtes pas certain si un matériel est défectueux, s'il vous plaît contactez Kanto directement par une des méthodes ci-dessous.

ATTENTION!: Le poids de chargement maximale est de 200 lbs (91 kg). Ce support de téléviseur roulant est destiné à être utilisé uniquement avec les poids maximaux indiqués. Utilisation avec les produits plus lourds que les poids maximaux indiqués peut causer une instabilité et des blessures. Le sol sur lequel vous prévoyez d'utiliser le support Kanto doit pouvoir supporter plus de 5 fois le poids du téléviseur et du support combinés. N'utilisez pas ce produit à d'autres fins que de monter une téléviseur VESA-convenable comme indiqué dans ce manuel. Une mauvaise installation peut causer des dommages à votre téléviseur ou des blessures graves. N'installez pas ce produit si vous ne savez pas quel type de sol vous avez ou quelle charge il peut supporter. Il est conseillé de consulter un installateur qualifié avant d'installer ce produit.



Use the QR code or type in the URL to explore our website.

Utilisez le code QR ou tapez l'URL pour visiter notre site Web.

www.kantomounts.com

Supplied Parts and Hardware

Pièces et matériels fournis

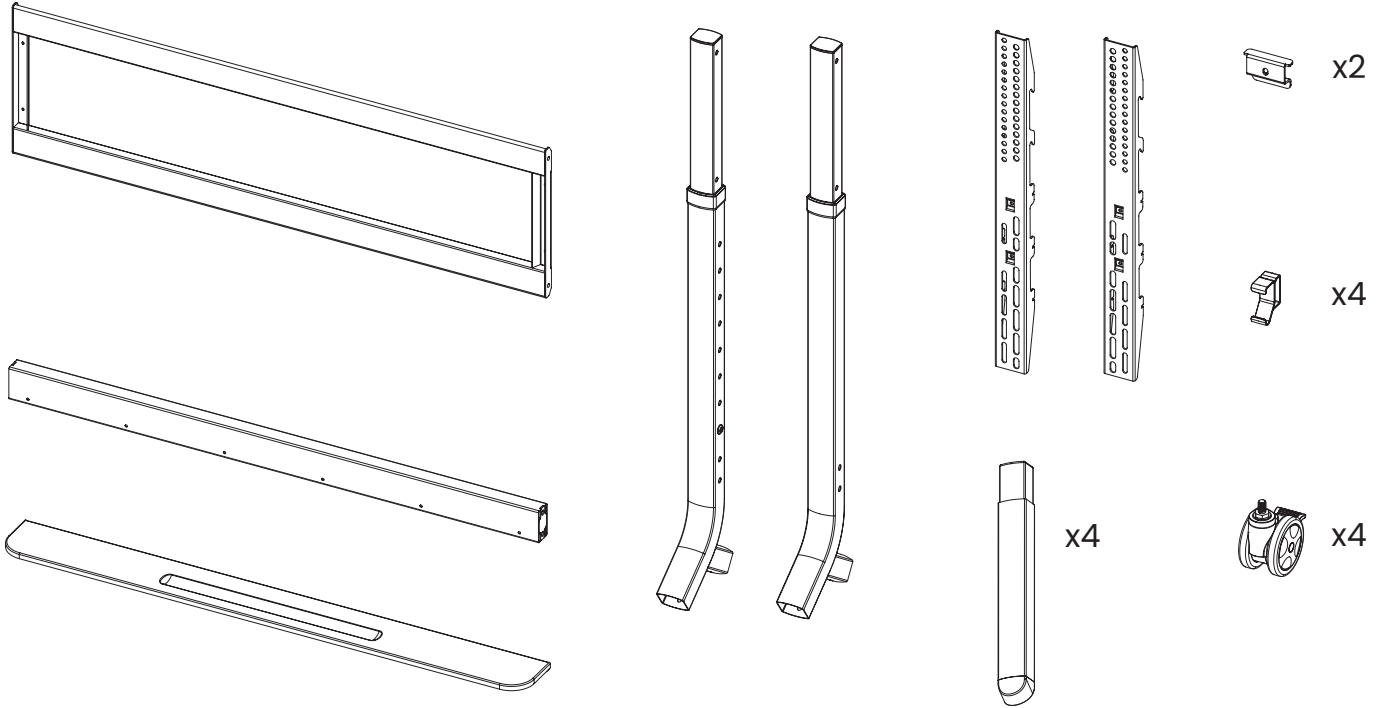

A x4
M5 x 25 mm

B x4
M6 x 25 mm

C x4
M8 x 25 mm

D x4
M8 x 45 mm

E x4
M10 x 15mm

F x4
M5/M6

G x4
10 mm

H x8
M8 x 60 mm

I x8
M6 x 10.5 mm

J x8
M8

K x6
M5 x 10 mm

L x2
M6 x 20 mm

M
5 mm

Required tools listed below:
Outils requis indiqués ci-dessous:



Phillips Screwdriver / Tournevis Phillips

Project Overview

Le projet, en bref



IMPORTANT! Please read this entire document before attempting assembly.

IMPORTANT! Veuillez lire ce document avant de procéder à assembler.

Step 1	Select TV Screws and Spacers Choisissez les écrous et entretoises de téléviseur	4
Step 2	Select Spacers for Irregular TVs Choisissez les entretoises pour téléviseurs irrégulières	5
Step 3	Attach TV Brackets Attachez les équerres de téléviseur	6
Step 4	Assemble Legs Assemblez les jambes	7
Step 5	Configure Mount Height Configurez la hauteur de montage	9
Step 6	Assemble Shelf Assemblez l'étagère	10
Step 7	Assemble TV Stand Assemblez le support de téléviseur	11
Step 8	Mount TV Montez le téléviseur	13
Step 9	Managing Cables Gérez les câbles	15

If you have any problems or difficulties while following these instructions, please contact Kanto directly:

Email: support@kantoliving.com

Toll Free: US & Canada: 1-888-848-2643

Si vous avez des problèmes ou des questions en suivant ces instructions, veuillez contacter Kanto directement à:

Email: support@kantoliving.com

Sans-Frais: US & Canada: 1-888-848-2643

1 Select TV Screws and Spacers

Choisissez les vis et les entretoises de téléviseur

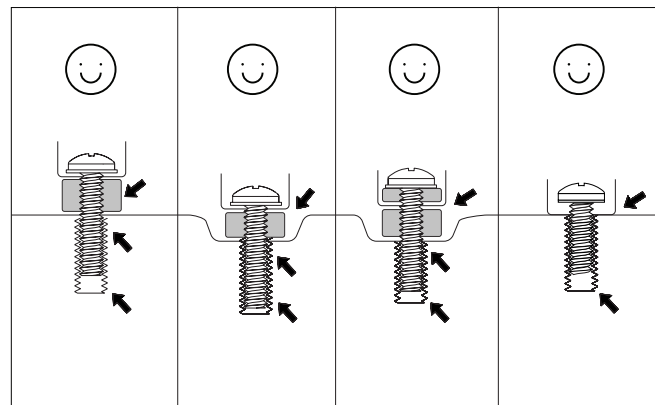
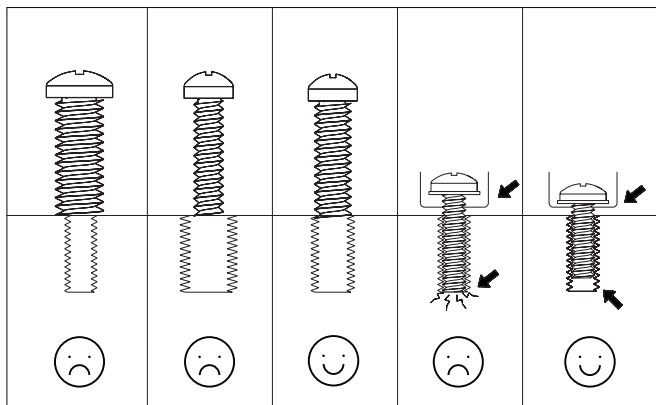

1.1 A-E Select Screws

The back of your TV has 4 screw holes in a square or rectangular pattern. This is where the mount will attach to your TV. Kanto provides several sizes and lengths of screws. This guide will help you select the right screws for your TV. You will only use 4 of the provided screws to attach your TV – the rest are not needed.

1.1 A-E Choisissez les vis

L'arrière de votre téléviseur possède 4 trous de vis en forme d'un carré ou d'un rectangle. Ce support s'attachera à votre téléviseur en utilisant ces trous. Kanto fournit plusieurs tailles et longueurs de vis. Ce guide vous aidera de choisir les bons vis pour votre téléviseur. Vous utiliserez seulement 4 des vis fournis pour attacher le téléviseur au support. Le restant des vis ne seront pas utilisés.

1.2 G Select Spacers

Plastic spacers are also provided in 1 thickness to allow the mount to work with curved TVs, and TVs that have recessed mount holes, protrusions, or inputs in the way. They can also be used to prevent the TV screws from going too deep and damaging your TV. You may not need spacers for your TV.

1.2 G Choisissez les entretoises

Des entretoises en plastique sont aussi fournies en 1 épaisseurs différents pour permettre l'utilisation de ce support avec des téléviseurs incurvé, et des téléviseurs qui possèdent des trous de montage enfoncés, des saillies, ou des entrées qui rendent l'installation plus difficile. Les entretoises peuvent aussi être utilisées pour assurer que les vis n'entrent pas trop loin dans votre téléviseur et causent des dommages. C'est possible que vous n'aurez pas besoin des entretoises.

2 Select Spacers for Irregular TVs

Choisissez les entretoises pour téléviseurs irréguliers

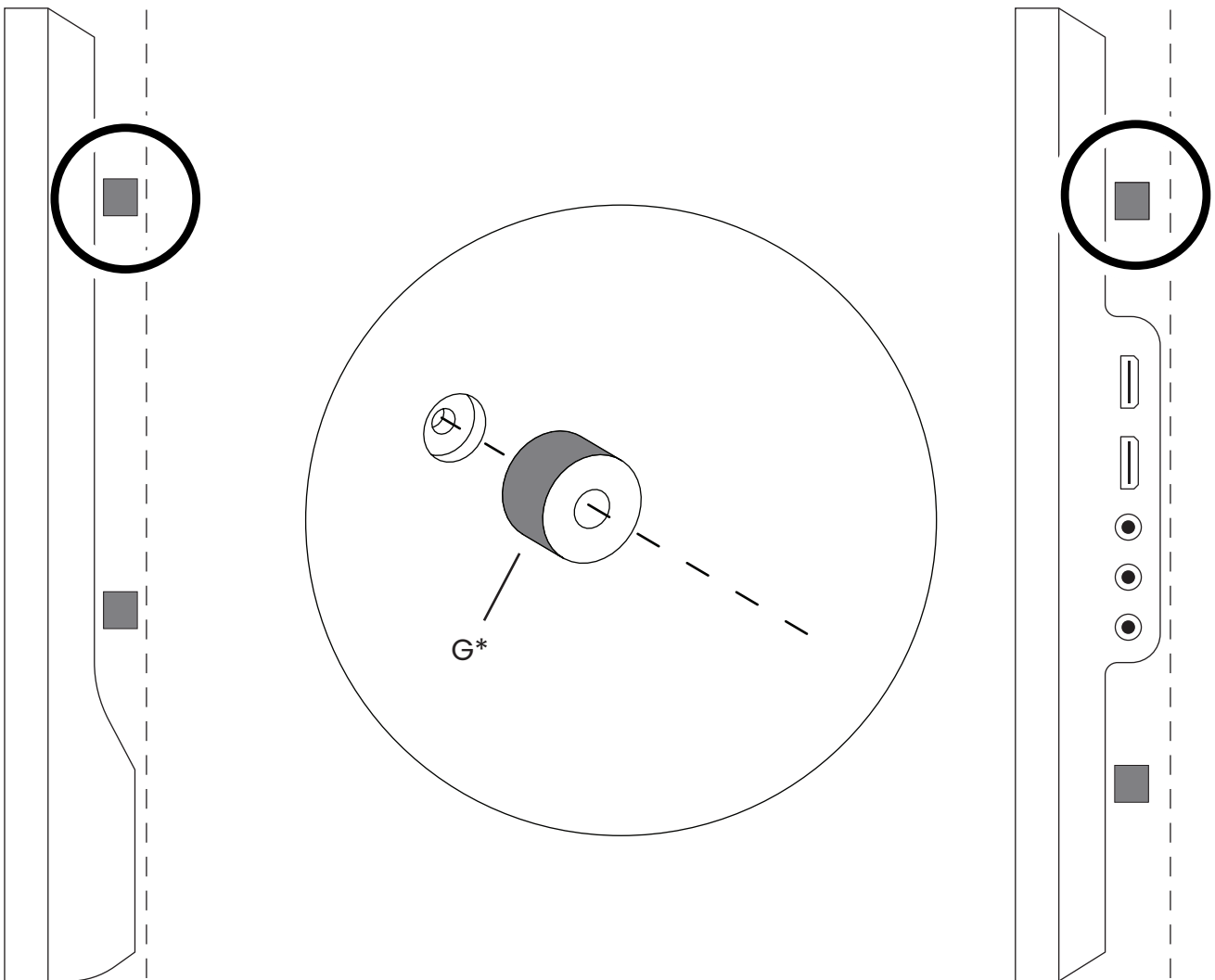

Optional*

Spacers can be used to provide clearance around protrusions on the back of your TV, or to accommodate a curved TV. You may need to use longer screws.

Optionnel*

Les entretoises peuvent être utilisées pour créer l'espace autour des saillies à l'arrière de votre téléviseur ou pour accueillir un téléviseur incurvé. Vous devriez peut-être utiliser des vis plus longues.

3 Attach TV Brackets Assemblez les jambes



WARNING! Do not lay the TV face down on its front. Use a wall or TV stand.

AVERTISSEMENT! Ne posez pas la téléviseur sur son front. Utilisez un mur ou un support de téléviseur.

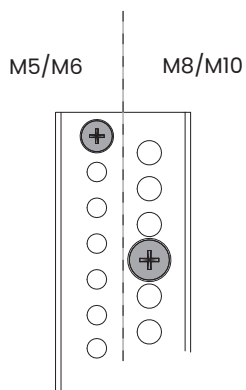

Use whichever holes and slots work with your TV's VESA pattern.

Utilisez les trous et les fentes qui conviennent avec le modèle VESA de votre téléviseur.

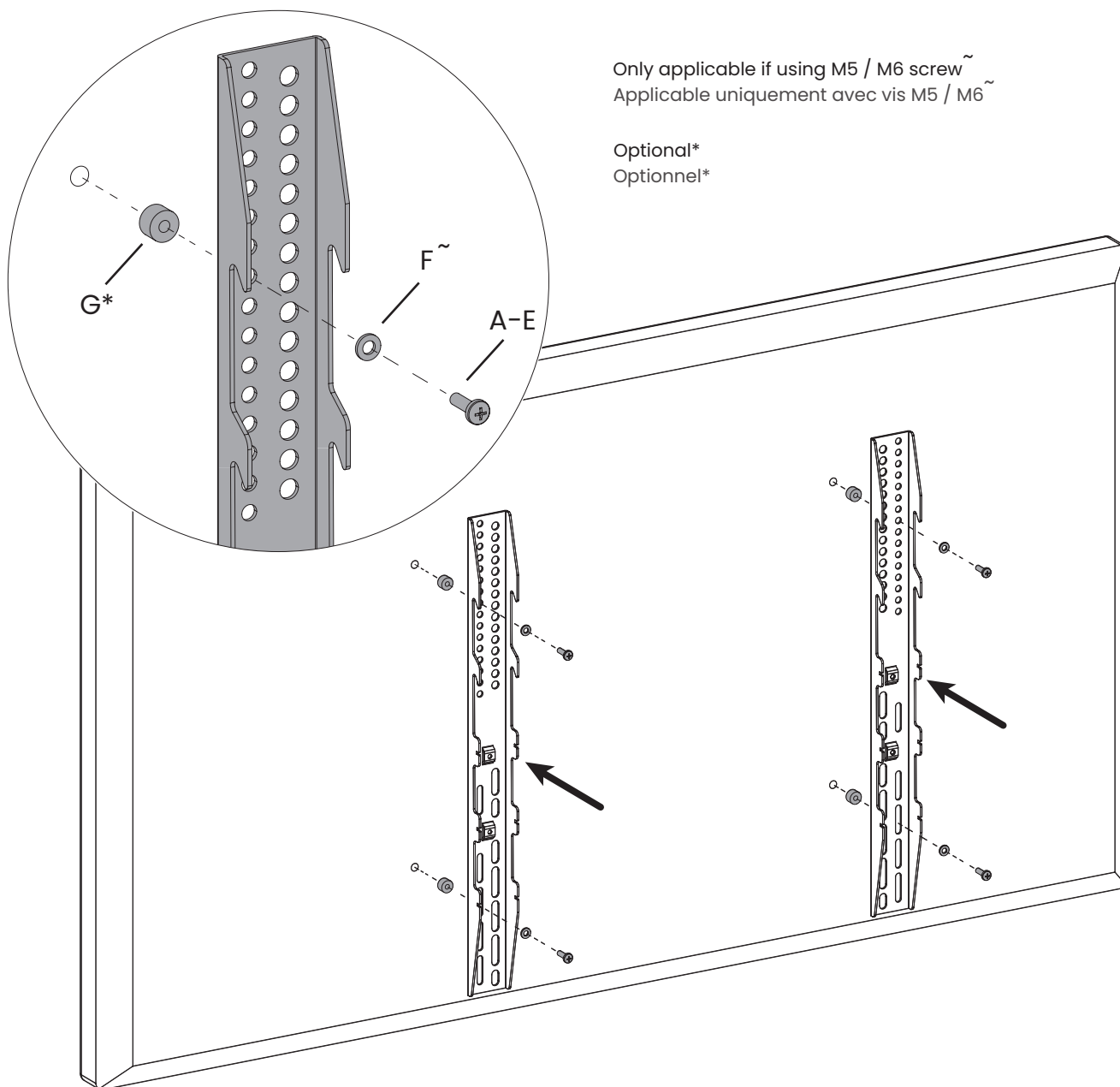

Only applicable if using M5 / M6 screw ~
Applicable uniquement avec vis M5 / M6 ~

Optional*
Optionnel*

4 Assemble Legs Attachez les jambas

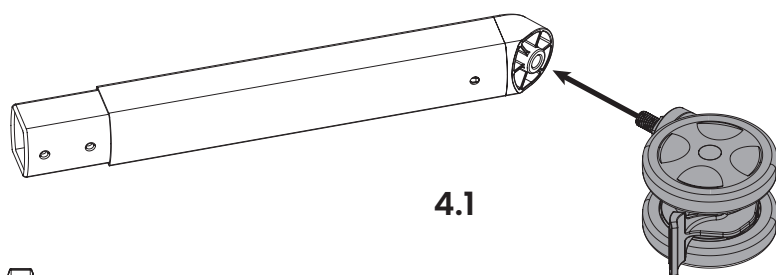
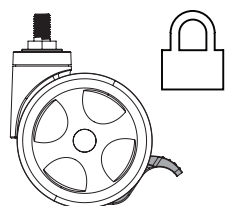
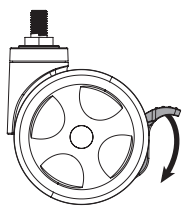

4.1

4.2

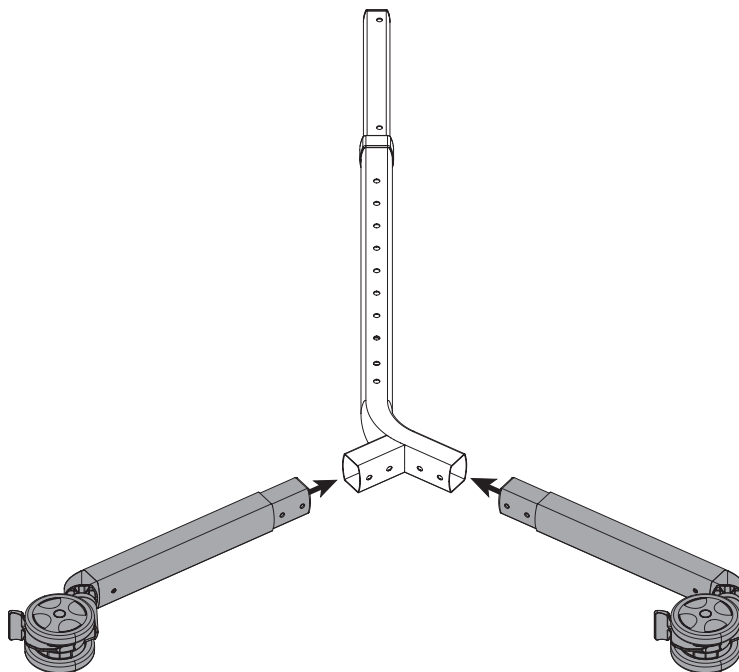

4.3



5 mm

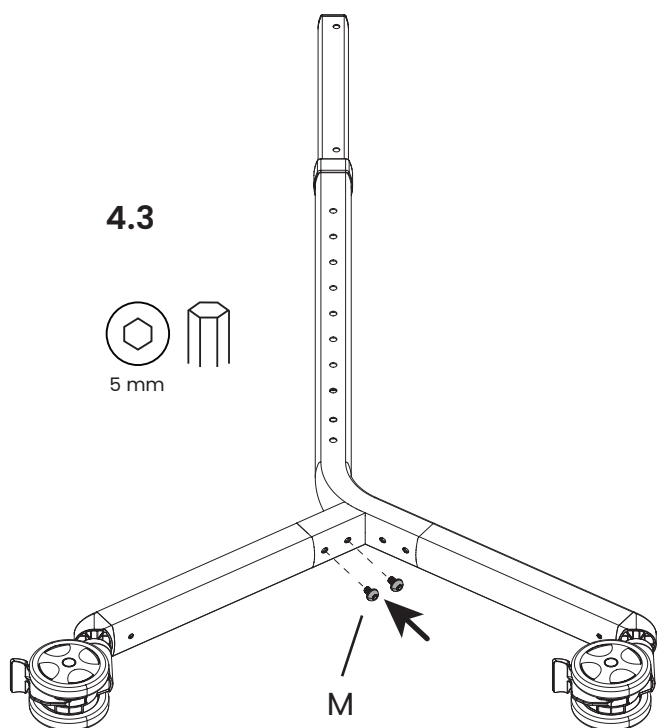

M

4.4

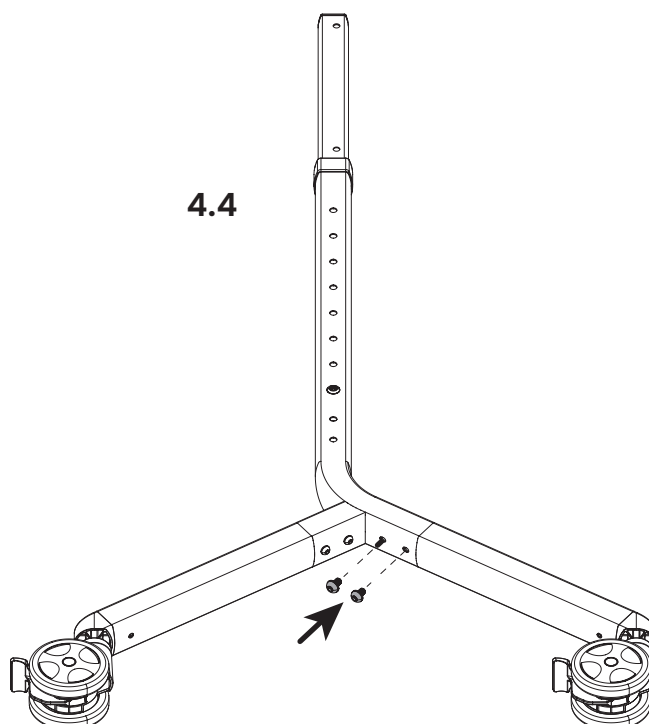

4 Assemble Legs (Continued)

Attachez les jambas (Suite)

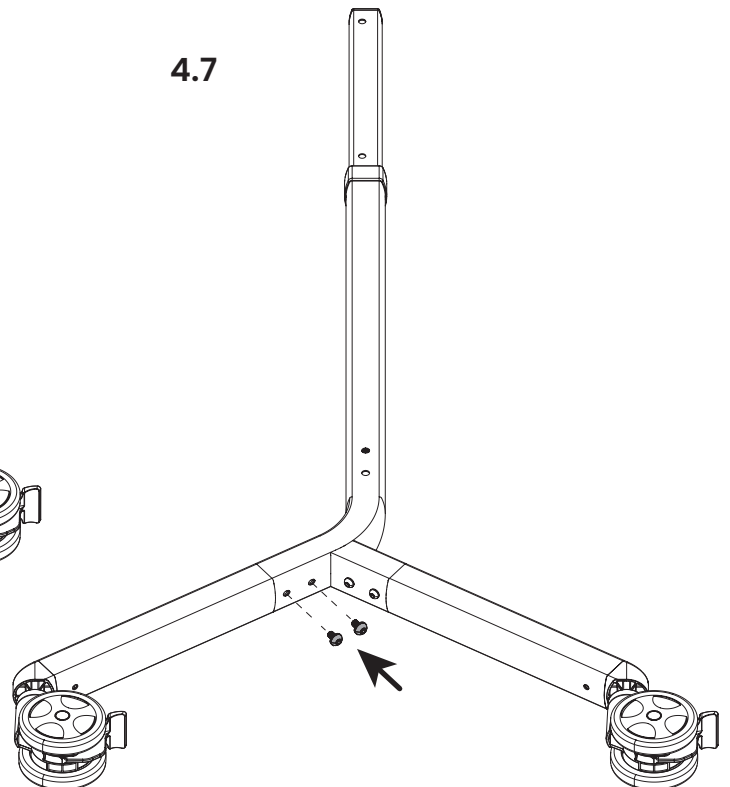
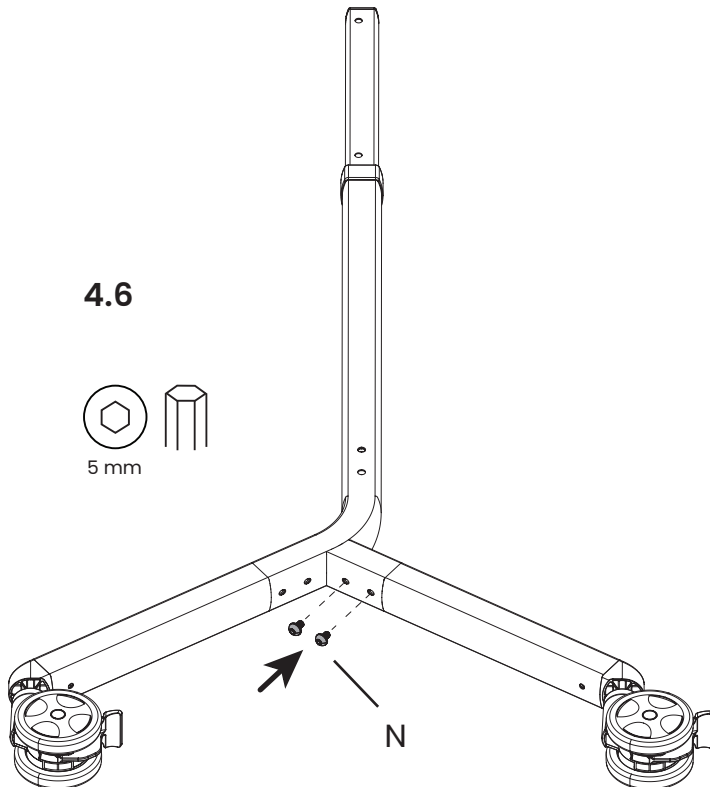
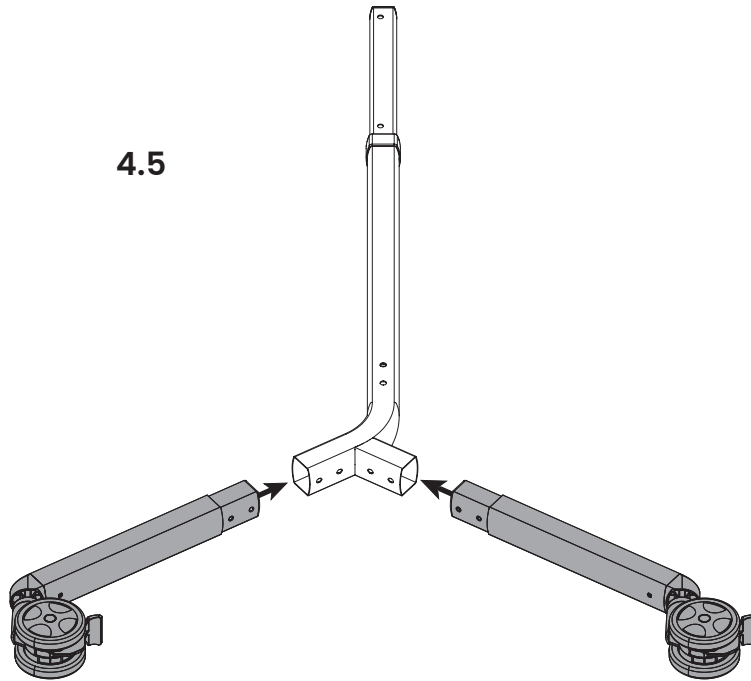

5 Configure Mount Height Configurez la hauteur de montage

5.1

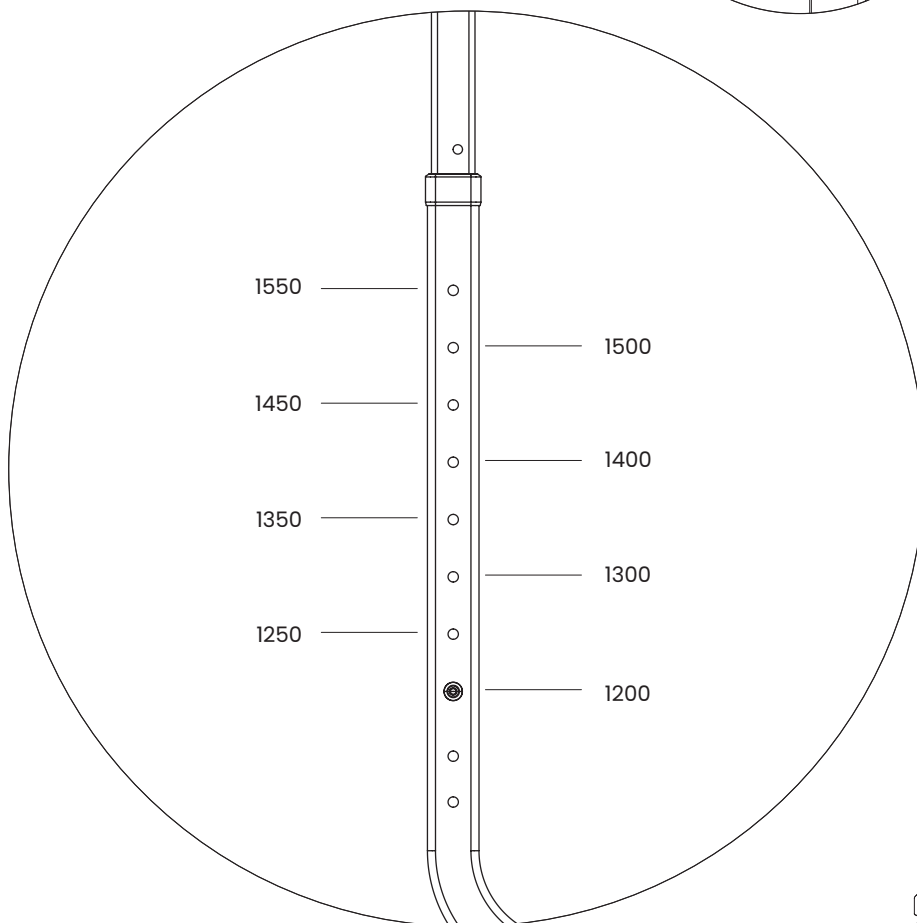
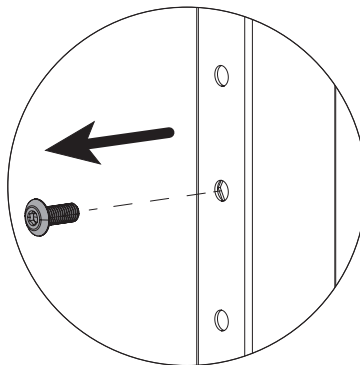

5.2

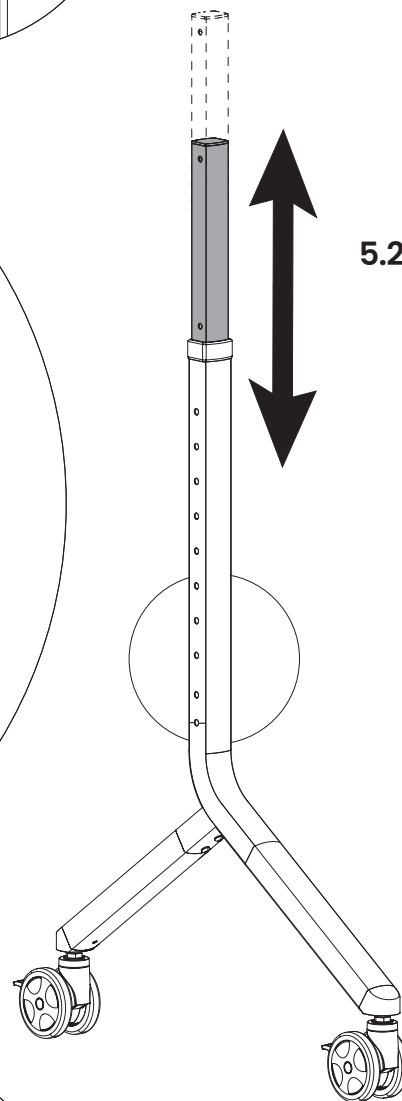

5.3

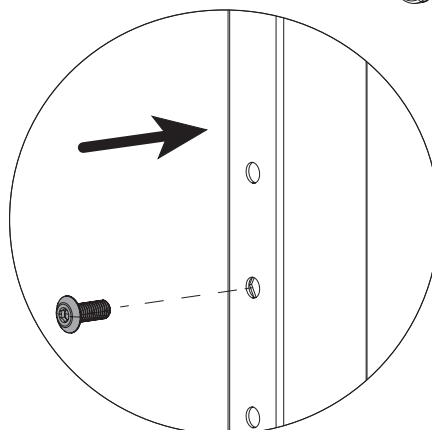

6 Assemble Shelf Assemblez l'étagère

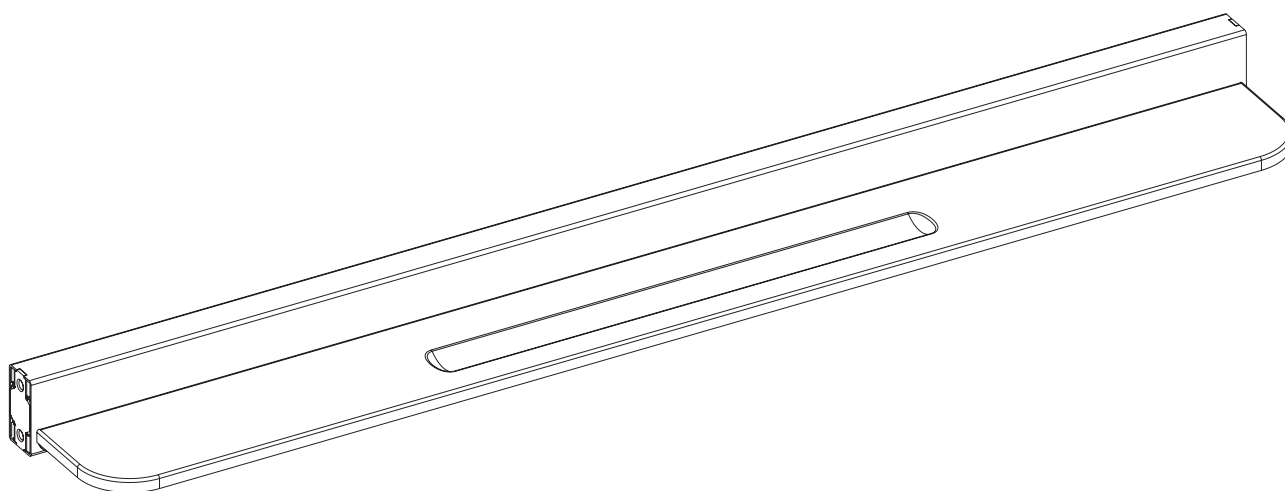
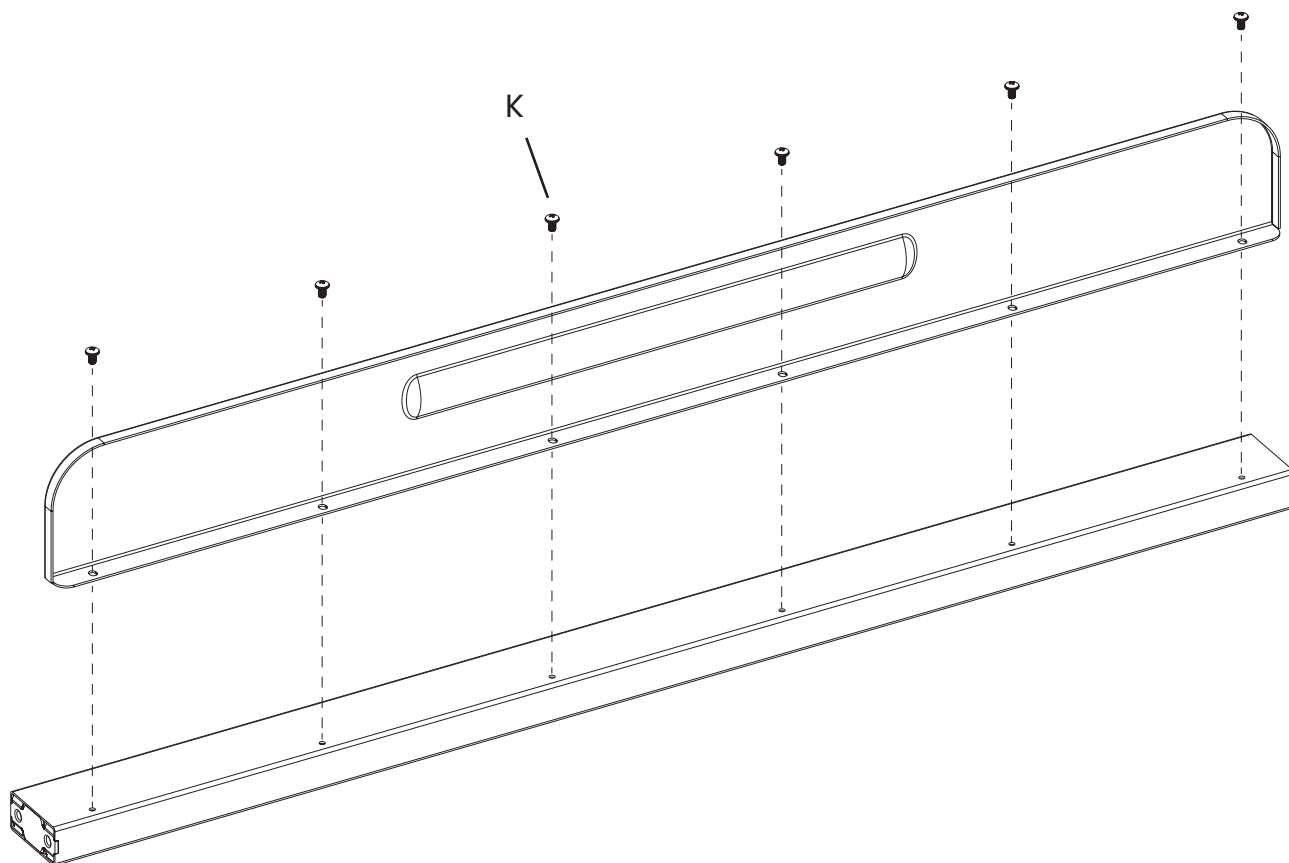

7 Assemble TV Stand

Assemblez le support de téléviseur

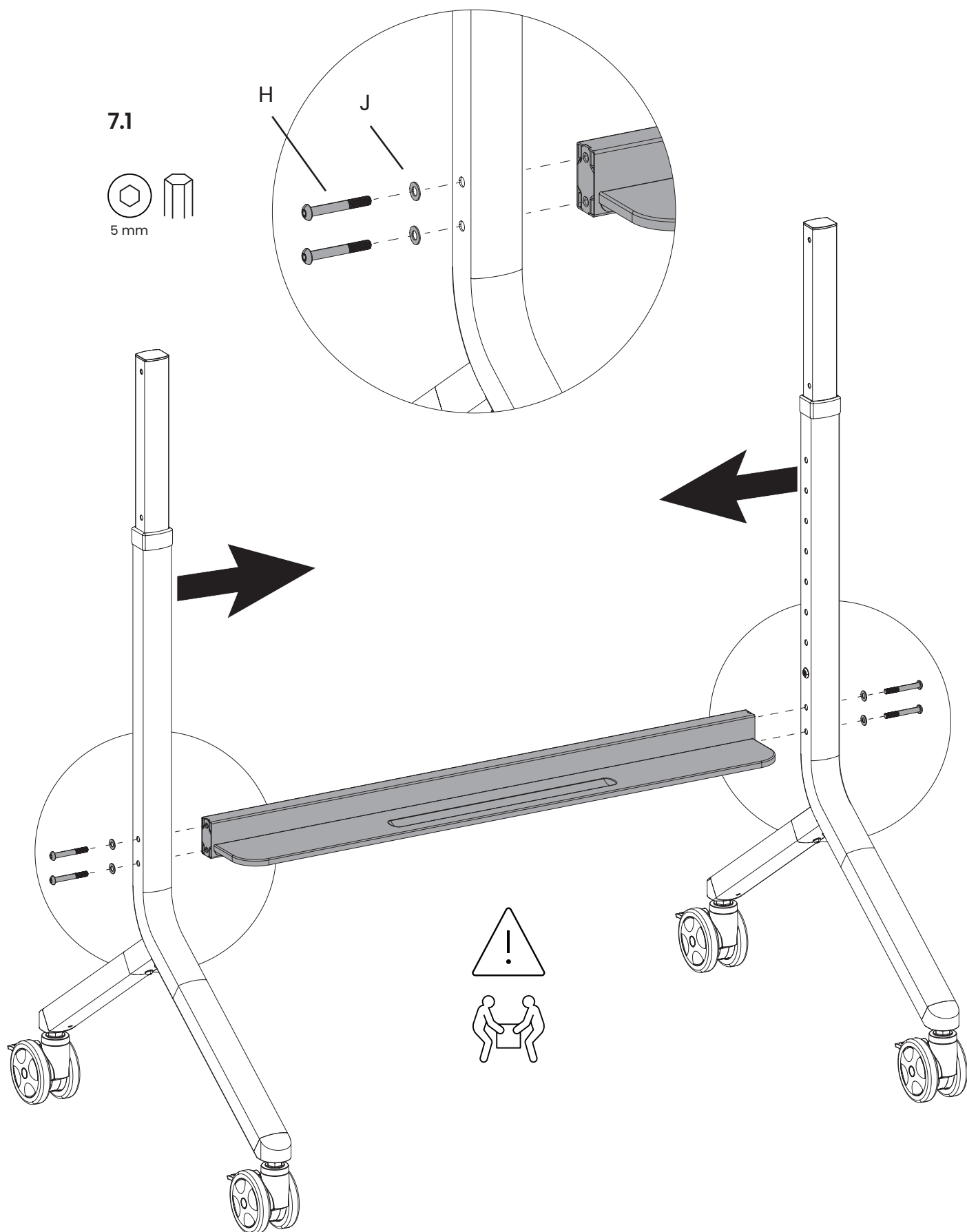

7 Assemble TV Stand (Continued)

Assemblez le support de téléviseur (Suite)

7.2

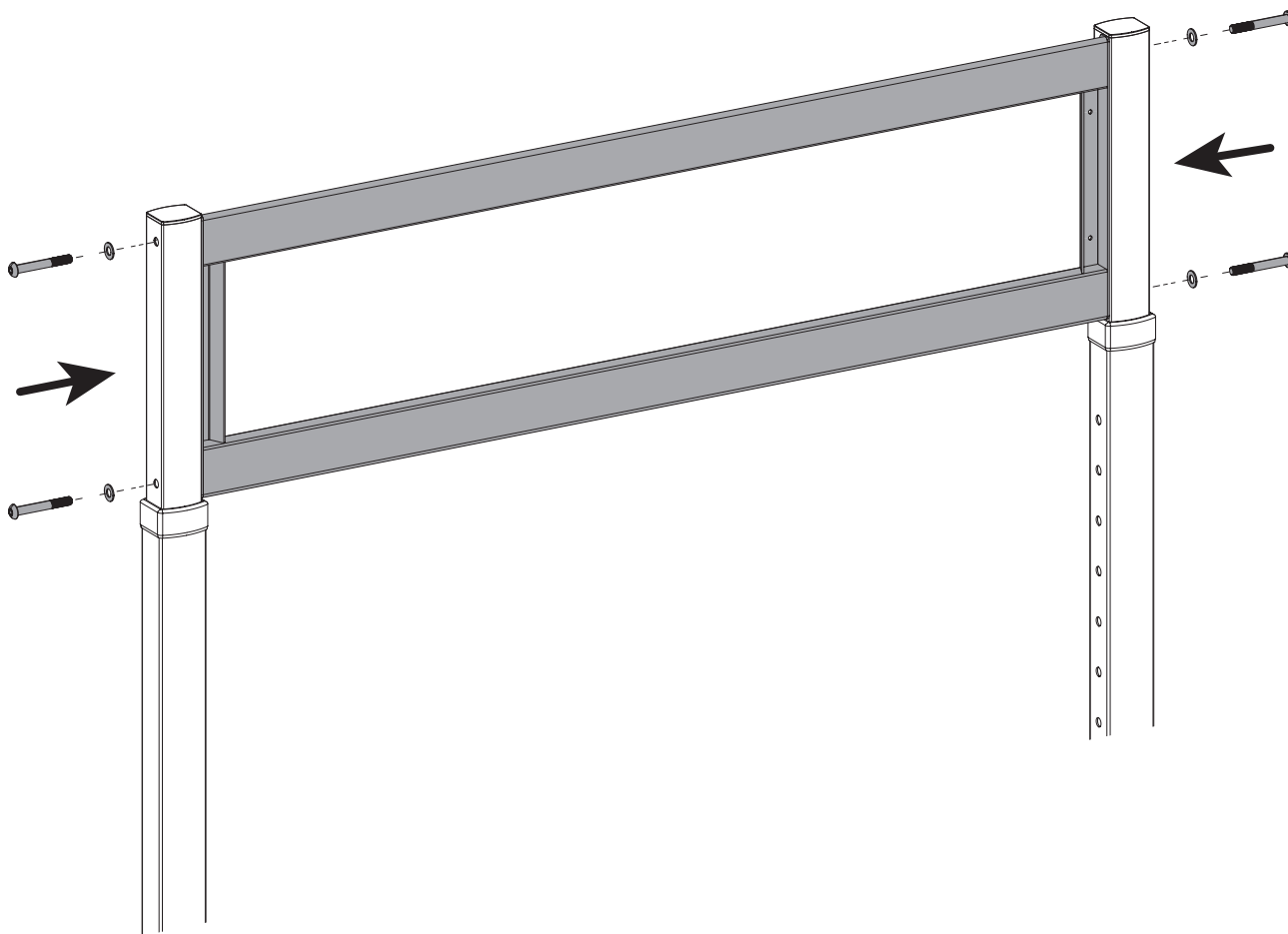
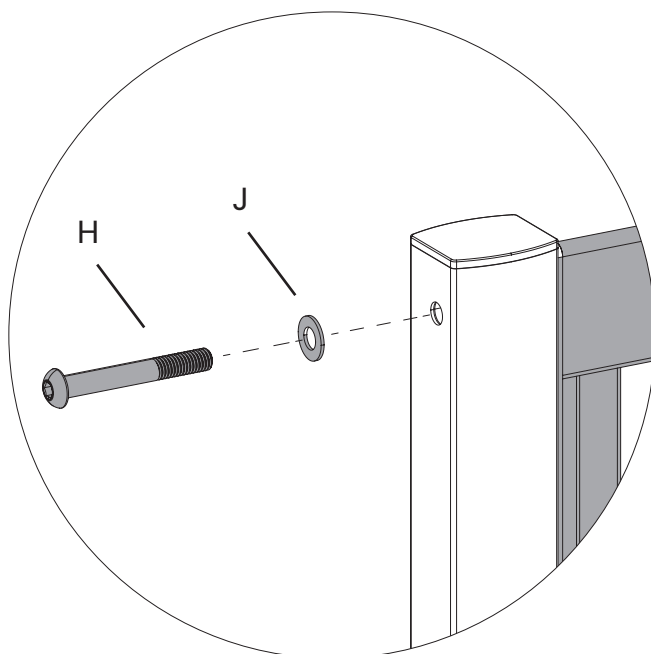

8 Mount TV Montez le téléviseur

8.1

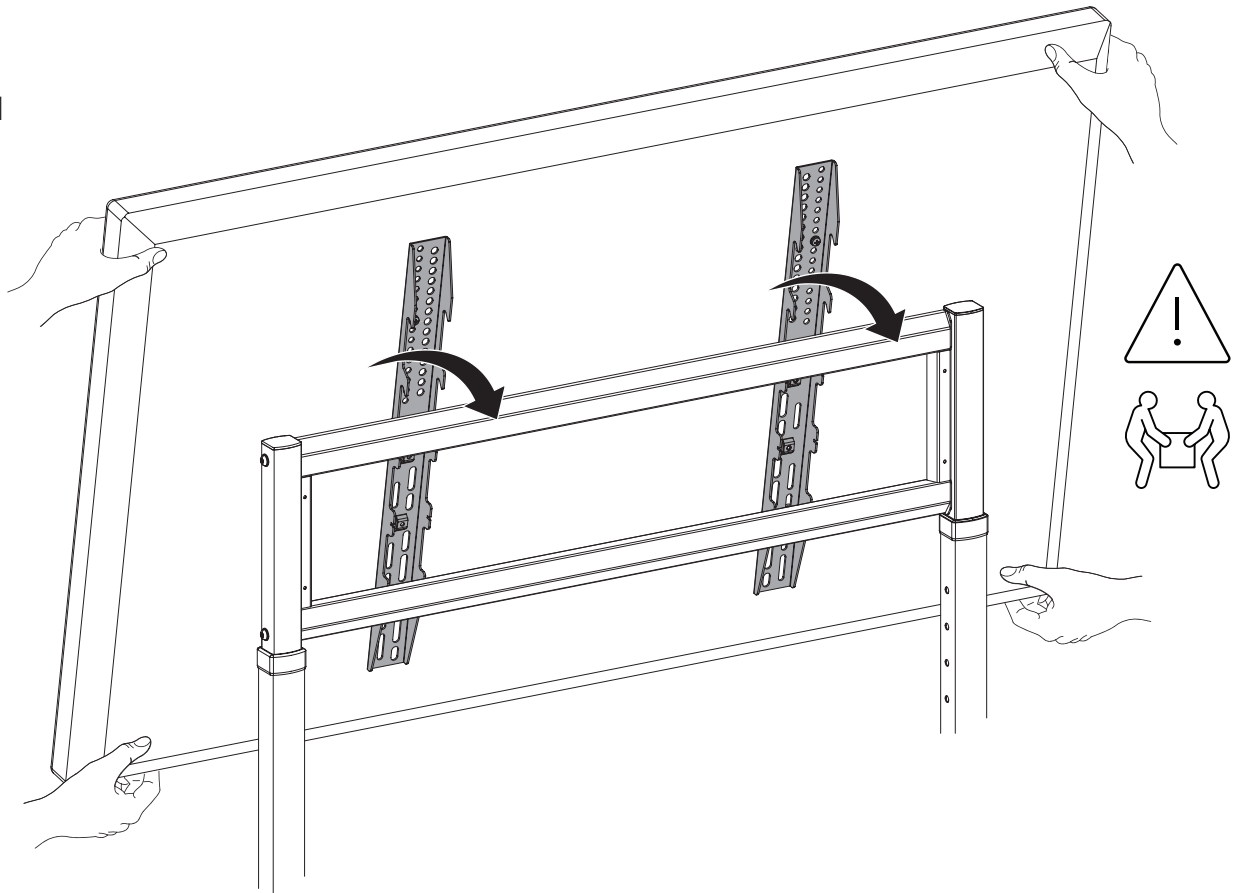

8.2

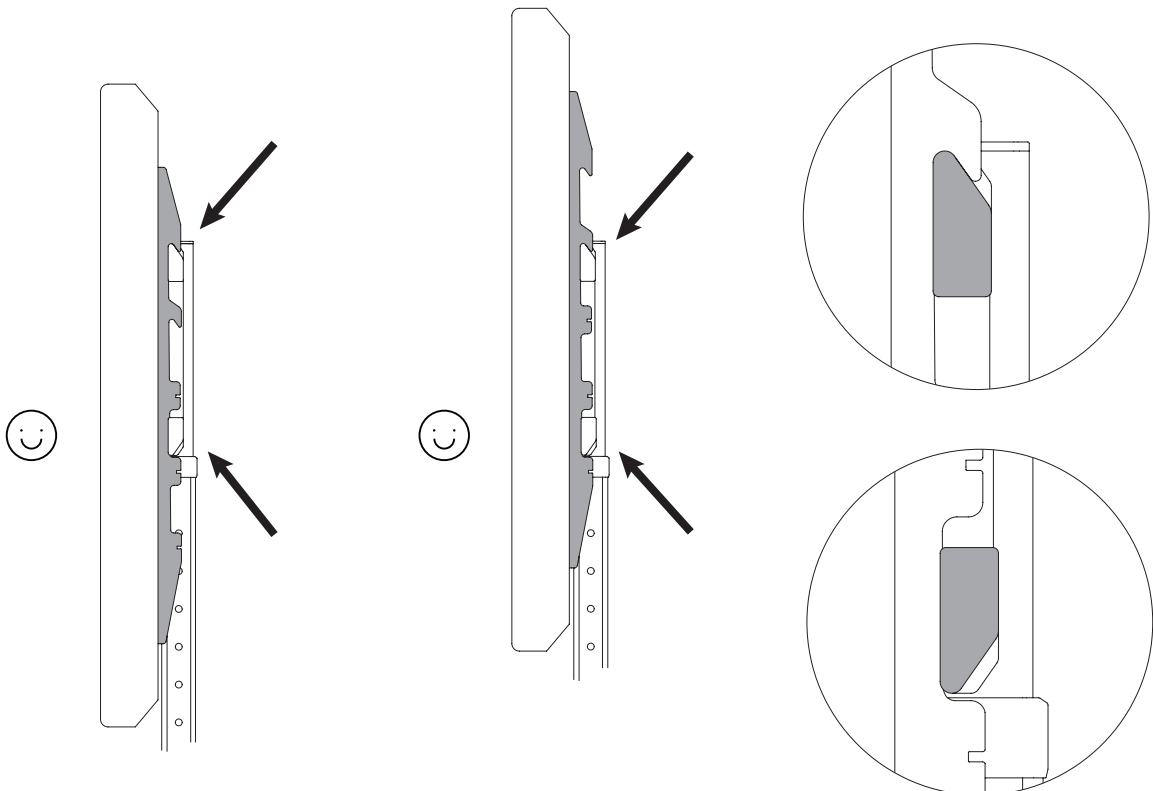

8 Mount TV (Continued)

Montez le téléviseur (Suite)

8.3

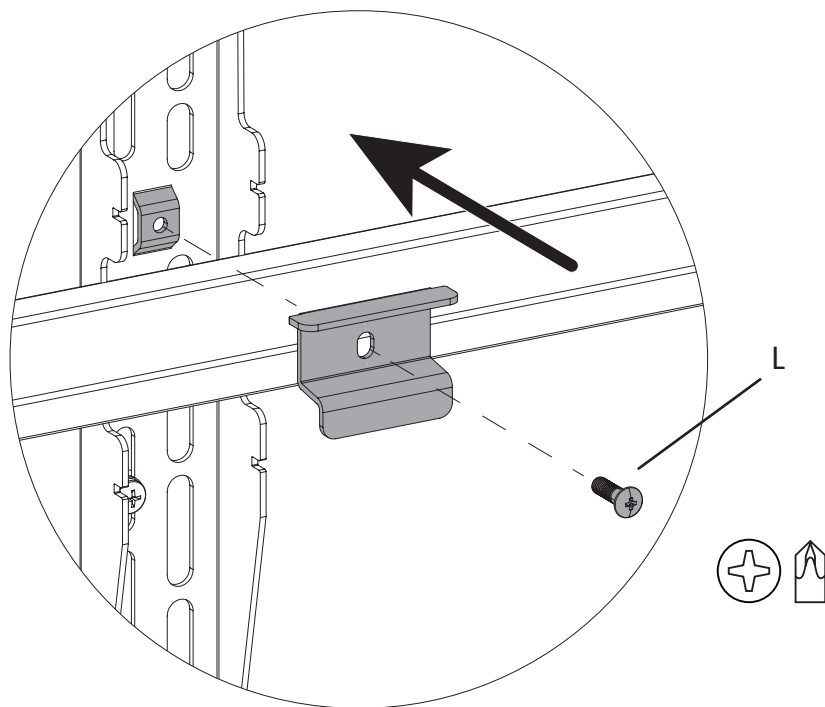
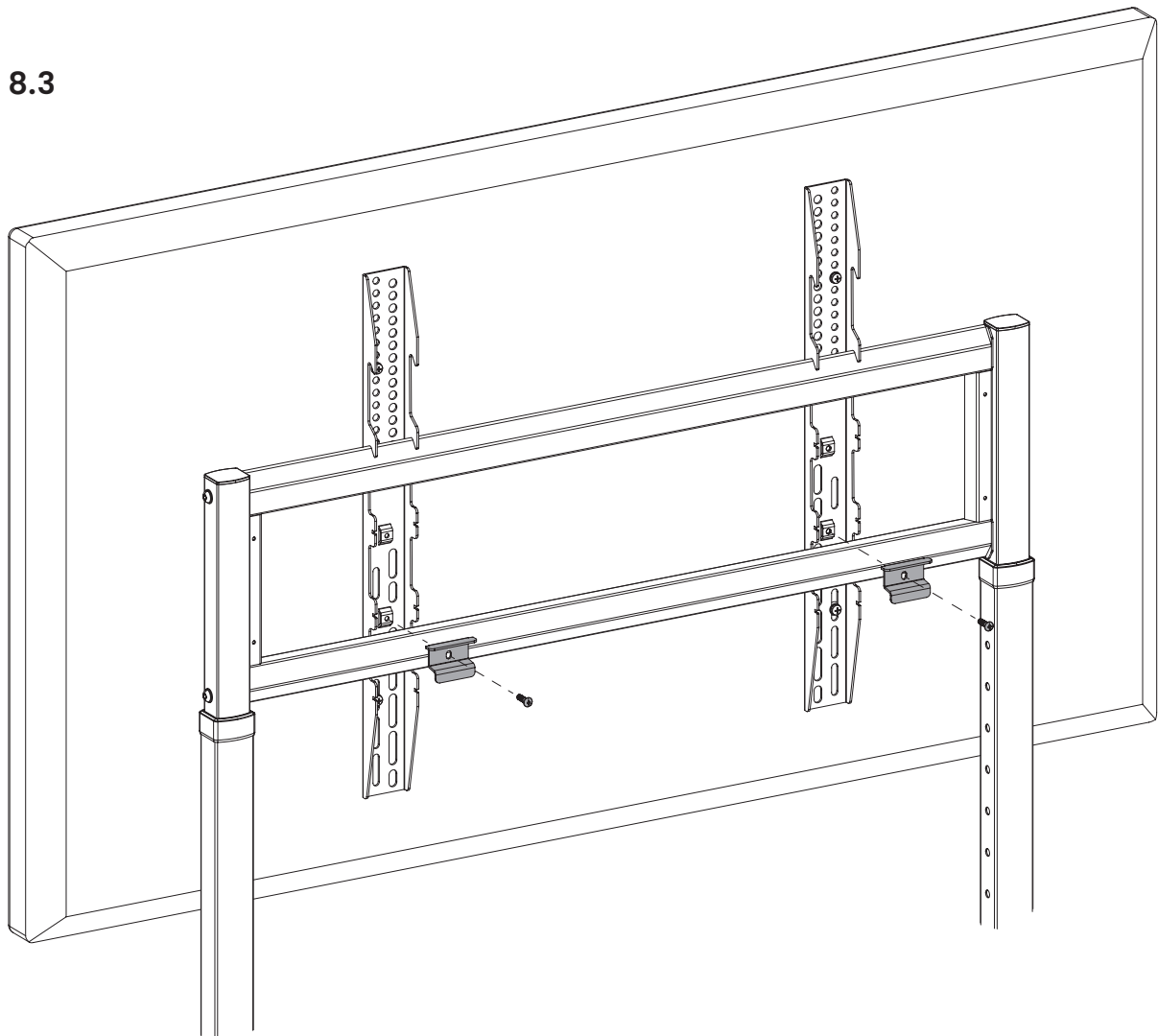

9 Managing Cables Gérez les câbles

9.1

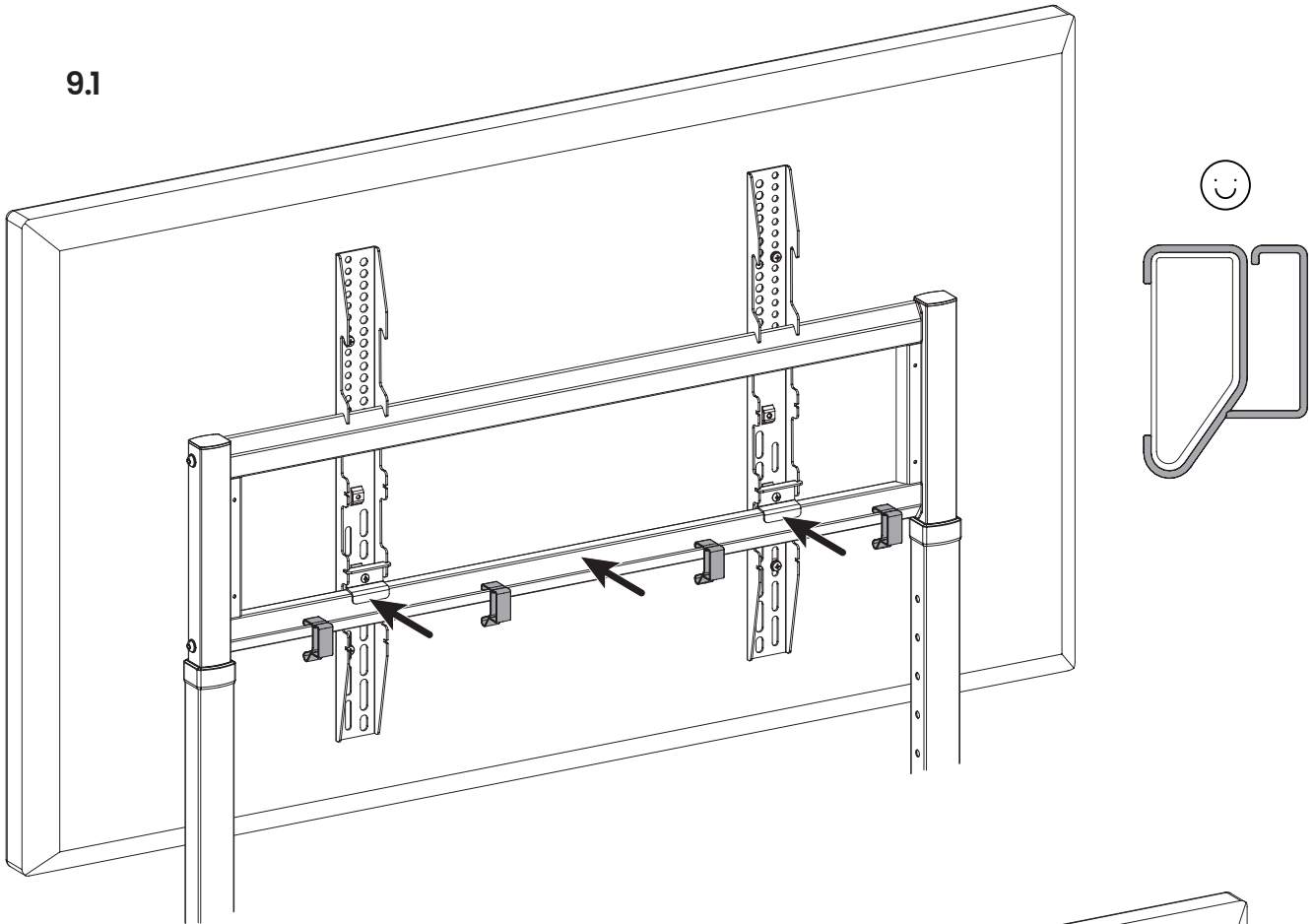

9.2

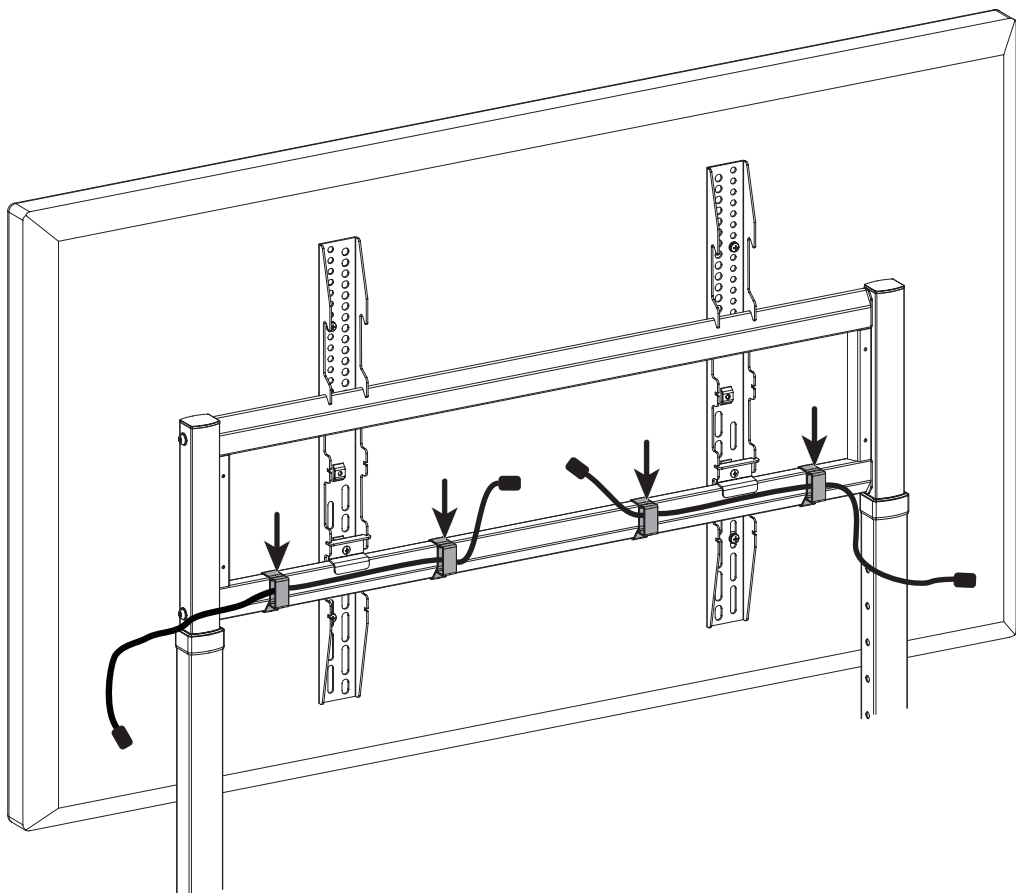

You're all set—enjoy your new Kanto product.
Voilà — profitez bien de votre nouveau produit Kanto.

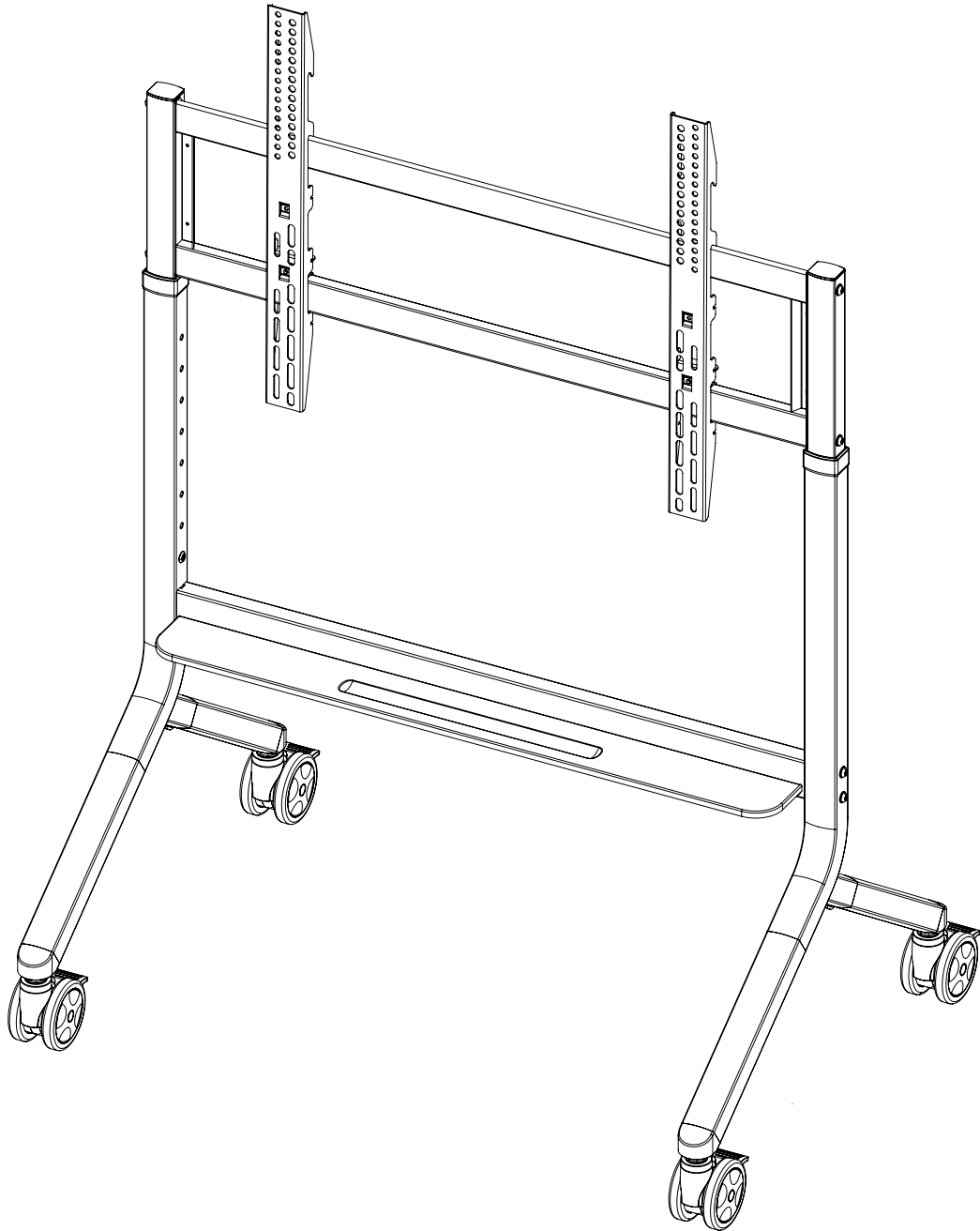

Have questions? Our customer service team is ready to help:
support@kantoliving.com

Des questions? Notre service clientèle est là pour vous aider:
support@kantoliving.com

KANTO



Connecting you
to boundless creativity.

Kanto products are designed to elevate your everyday experience with technology. From hi-fi audio solutions to mounts and accessories, it's about more than innovation—it's about creating meaningful moments in the spaces where we live and work.

Explore more at kantoliving.com.

Vous connecter à
une créativité sans limites.

Les produits Kanto sont conçus pour sublimer votre quotidien grâce à la technologie. Des solutions audio haute fidélité aux supports et accessoires, Kanto va au-delà de l'innovation : il s'agit de créer des moments précieux dans nos espaces de vie et de travail.

Découvrez-en plus sur kantoliving.com.

KANTO

Limited Warranty

Kanto Living Inc. (Kanto) warrants the equipment it manufactures to be free from defects in material or workmanship for the limited warranty period of 5 years. This warranty is valid in the country of purchase.

If you are experiencing an issue with your mount and Kanto is notified within the warranty period listed above from the date of purchase with proof of original receipt from an authorized reseller, Kanto will, at its option provide replacement parts, repair or replace the equipment, and be responsible for return shipping to the customer, provided that the equipment has not been subjected to mechanical, electrical, or other abuse or modifications. Any replacement parts, repaired or replaced equipment are covered by the full warranty of the original purchase. The maximum liability of Kanto shall not exceed the actual purchase price.

If you purchased a Kanto product second-hand the limited warranty is fully transferable provided that you can furnish a copy of the original receipt to establish purchase date.

Customers will be responsible for obtaining a Return Authorization Number through Customer Support and are responsible for return shipping costs to a Kanto location or authorized depot unless otherwise prohibited.

Customer Support: support@kantoliving.com

The information in the manual has been carefully checked and is believed to be accurate. However, Kanto assumes no responsibility for any inaccuracies that may be contained in the manual. In no event will Kanto be liable for direct, indirect, special, incidental, or consequential damages resulting from any defect in the equipment, even if advised of the possibility of such damages. This warranty is in lieu of all other warranties expressed or implied, including without limitation, any implied warranty, including any warranty of merchantability and fitness for any particular purpose, all of which are expressly disclaimed.

Garantie Limitée

Kanto Living Inc. (Kanto) garantit ses équipements contre tout défaut de matériel ou de fabrication pendant une période limitée de 5 ans. Cette garantie est valable dans le pays d'achat.

Si vous rencontrez un problème avec votre support et Kanto en est informé pendant la période de garantie indiquée ci-dessus à compter de la date d'achat avec la facture d'origine d'un revendeur agréé, Kanto offrira, à sa discrétion, des pièces de rechange, la réparation de l'équipement d'origine ou le remplacement de l'équipement, et prendra en charge les frais de retour au client, à condition que l'équipement n'ait pas été soumis à des abus mécaniques, électriques ou autres ou à des modifications. Toutes les pièces de rechange, ainsi que tout équipement réparé ou remplacé, sont couverts par la garantie complète de l'achat d'origine. La responsabilité maximale de Kanto ne dépassera pas le prix d'achat réel payé par l'acheteur d'origine du produit.

Si vous avez acheté un produit Kanto usagé, la garantie limitée est entièrement transférable à condition que vous puissiez fournir une copie de la facture originale établissant la date d'achat.

Les consommateurs sont tenus d'obtenir un numéro d'autorisation de retour auprès de l'assistance à la clientèle et de prendre en charge les frais d'expédition vers un site Kanto ou un dépôt agréé, sauf interdiction contraire.

Assistance à la clientèle: support@kantoliving.com

Les informations contenues dans le manuel ont été soigneusement vérifiées et sont considérées comme exactes. Cependant, Kanto n'assume aucune responsabilité pour les inexactitudes qui pourraient être contenues dans le manuel. Kanto ne sera en aucun cas responsable des dommages directs, indirects, spéciaux, accessoires ou consécutifs résultant d'un défaut de l'équipement, même si la possibilité de tels dommages a été signalée. Cette garantie remplace toute autre garantie expresse ou implicite, y compris, mais sans s'y limiter, toute garantie implicite, y compris toute garantie de qualité marchande et d'adéquation à un usage particulier, qui sont toutes expressément désavouées.