









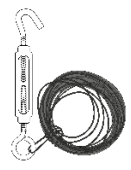

Instrucciones de Instalación de la Puerta de Doble Hoja para Entrada de Vehículos de Valla de Ciervos

Nota: Si se adquirió un sistema de tensado, consulte las instrucciones del kit de tensado **ANTES** de estas instrucciones.

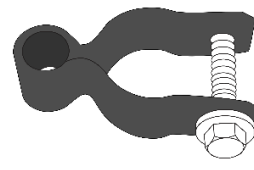
PIEZAS DE HERRAJES

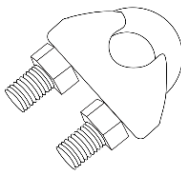
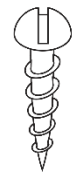
<p>A</p> <p>CANT: 2</p>  <p>Bandas de refuerzo 2 1/2" negras</p> <p>SKU: DE8084</p>	<p>B</p> <p>CANT: 2</p>  <p>Copa abrazadera negra 1 5/8"</p> <p>SKU: DE8144</p>	<p>C</p> <p>CANT: 8</p>  <p>Codo de esquina hexagonal 1 3/8" reforzado negro</p> <p>SKU: DE8112</p>	<p>D</p> <p>CANT: 8</p>  <p>Abrazadera de extremo de acero galvanizado negro 1 3/8" x 1 3/8"</p> <p>SKU: DE8154</p>
<p>E</p> <p>CANT: 4</p>  <p>Conjunto tensor de la puerta</p> <p>SKU: DE8466</p>	<p>F</p> <p>CANT: 4</p>  <p>Bisagra macho de acero galvanizado negro 2 1/2"</p> <p>SKU: DE8216</p>	<p>G</p> <p>CANT: 4</p>  <p>Bisagra hembra de acero galvanizado negro 1 3/8"</p> <p>SKU: DE8210</p>	<p>H</p> <p>CANT: 2</p>  <p>Conjunto de pestillo de horquilla 2 1/2" negro</p> <p>SKU: DE8178</p>
<p>I</p> <p>CANT: 4</p>  <p>Clip conector de monofilamento</p> <p>SKU: DE2830</p>	<p>J</p> <p>CANT: 36</p>  <p>Tornillo autorroscante de 3/4"</p> <p>SKU: DE9978-1</p>	<p>K</p> <p>CANT: 14</p>  <p>Perno de carro con arandela y tuerca galvanizado en caliente - 5/16" x 2"</p> <p>SKU: DE8044</p>	<p>L</p> <p>CANT: 1</p>  <p>Kit de montaje de varilla de caída, receptáculo y varilla</p> <p>SKU: DE8130, DE8128, DE913702</p>

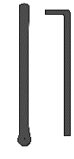
M

CANT: 2



Abrazadera de soporte central de
1 3/8" x 1 3/8"

SKU: DE8096

N

CANT: 2

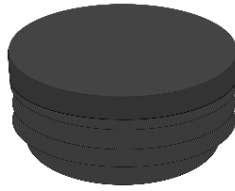

Tapas de vinilo negro para poste
2 1/2"

SKU: DE8091

O

CANT: 1 pk



Bridas autobloqueantes de nylon
de alta resistencia de 8" – 100 ud.

SKU: DE2854

P

CANT: 2

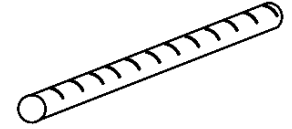

Barra de refuerzo de 3/8" x 6"

SKU: DE9972

Q

CANT: 2 (Incluido sólo para 8'
– 7')

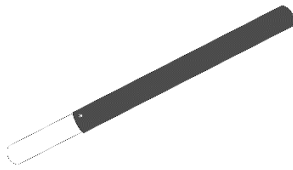

Extensiones finales 2 1/2" x 24"

SKU: DE8166

Herramientas recomendadas (no incluidas)

Taladro eléctrico con broca de 5/16"

Llave de vaso de 5/16" o llaves inglesas ajustables

Cinta métrica

Nivel

Mazo

Barrena de tierra/barra de excavación

Lista de piezas de tubos para compuerta dual de acceso a vehículos en valla de ciervos de 8'

	8'H x 8' W			8'H x 10' W			8'H x 12' W			8'H x 14' W		
	Cant	Medida del tubo	SKU	Cant	Medida del tubo	SKU	Cant	Medida del tubo	SKU	Cant	Medida del tubo	SKU
Postes de marco (N)	2	2 1/2" x 108"	DE8362-108	2	2 1/2" x 108"	DE8362-108	2	2 1/2" x 108"	DE8362-108	2	2 1/2" x 108"	DE8362-108
Tubo horizontal para puerta (A)	4	1 3/8" x 42.5"	DE9553-0425	4	1 3/8" x 54.5"	DE9553-0545	4	1 3/8" x 66.5"	DE9553-0665	4	1 3/8" x 78.5"	DE9553-0785
Barra vertical para puerta (B)	4	1 3/8" x 92"	DE8352-092	4	1 3/8" x 92"	DE8352-092	4	1 3/8" x 92"	DE8352-092	4	1 3/8" x 92"	DE8352-092
Barra central horizontal (C)	2	1 3/8" x 41.5"	DE9553-0415	2	1 3/8" x 53.5"	DE9553-0535	2	1 3/8" x 65.5"	DE9553-0655	2	1 3/8" x 77.5"	DE9553-0775
Barra central vertical (D)	4	1 3/8" x 44 1/8"	DE9553-044125	4	1 3/8" x 44 1/8"	DE9553-044125	4	1 3/8" x 44 1/8"	DE9553-044125	4	1 3/8" x 44 1/8"	DE9553-044125
Postes de refuerzo (E)	2	1 5/8" x 108"	DE8358-108	2	1 5/8" x 108"	DE8358-108	2	1 5/8" x 108"	DE8358-108	2	1 5/8" x 108"	DE8358-108

Lista de piezas de tubos para compuerta dual de acceso a vehículos en valla de ciervos de 7'

	7'H x 8' W			7'H x 10' W			7'H x 12' W			7'H x 14' W		
	Cant	Medida del tubo	SKU	Cant	Medida del tubo	SKU	Cant	Medida del tubo	SKU	Cant	Medida del tubo	SKU
Postes de marco (N)	2	2 1/2" x 108"	DE8362-108	2	2 1/2" x 108"	DE8362-108	2	2 1/2" x 108"	DE8362-108	2	2 1/2" x 108"	DE8362-108
Tubo horizontal para puerta (A)	4	1 3/8" x 42.5"	DE9553-0425	4	1 3/8" x 54.5"	DE9553-0545	4	1 3/8" x 66.5"	DE9553-0665	4	1 3/8" x 78.5"	DE9553-0785
Barra vertical para puerta (B)	4	1 3/8" x 80"	DE8352-080	4	1 3/8" x 80"	DE8352-080	4	1 3/8" x 80"	DE8352-080	4	1 3/8" x 80"	DE8352-080
Barra central horizontal (C)	2	1 3/8" x 41.5"	DE9553-0415	2	1 3/8" x 53.5"	DE9553-0535	2	1 3/8" x 65.5"	DE9553-0655	2	1 3/8" x 77.5"	DE9553-0775
Barra central vertical (D)	4	1 3/8" x 38 1/8"	DE9553-038125	4	1 3/8" x 38 1/8"	DE9553-038125	4	1 3/8" x 38 1/8"	DE9553-038125	4	1 3/8" x 38 1/8"	DE9553-038125
Postes de refuerzo (E)	2	1 5/8" x 108"	DE8358-108	2	1 5/8" x 108"	DE8358-108	2	1 5/8" x 108"	DE8358-108	2	1 5/8" x 108"	DE8358-108

Lista de piezas de tubos para compuerta dual de acceso a vehículos en valla de ciervos de 6'

	6'H x 8' W			6'H x 10' W			6'H x 12' W			6'H x 14' W		
	Cant	Medida del tubo	SKU	Cant	Medida del tubo	SKU	Cant	Medida del tubo	SKU	Cant	Medida del tubo	SKU
Postes de marco (N)	2	2 1/2" x 102"	DE8362-102	2	2 1/2" x 102"	DE8362-102	2	2 1/2" x 102"	DE8362-102	2	2 1/2" x 102"	DE8362-102
Tubo horizontal para puerta (A)	4	1 3/8" x 42.5"	DE9553-0425	4	1 3/8" x 54.5"	DE9553-0545	4	1 3/8" x 66.5"	DE9553-0665	4	1 3/8" x 78.5"	DE9553-0785
Barra vertical para puerta (B)	4	1 3/8" x 68"	DE8352-068	4	1 3/8" x 68"	DE8352-068	4	1 3/8" x 68"	DE8352-068	4	1 3/8" x 68"	DE8352-068
Barra central horizontal (C)	2	1 3/8" x 41.5"	DE9553-0415	2	1 3/8" x 53.5"	DE9553-0535	2	1 3/8" x 65.5"	DE9553-0655	2	1 3/8" x 77.5"	DE9553-0775
Barra central vertical (D)	4	1 3/8" x 32 1/8"	DE9553-032125	4	1 3/8" x 32 1/8"	DE9553-032125	4	1 3/8" x 32 1/8"	DE9553-032125	4	1 3/8" x 32 1/8"	DE9553-032125
Postes de refuerzo (E)	2	1 5/8" x 84"	DE8358-084	2	1 5/8" x 84"	DE8358-084	2	1 5/8" x 84"	DE8358-084	2	1 5/8" x 84"	DE8358-084

Instrucciones de Instalación de la Puerta de Doble Hoja para Entrada de Vehículos de Valla para Ciervos

1. Coloque sus **POSTES DE MARCO (N)** donde le gustaría situar su puerta de entrada en la línea de su vallado. Utilizando la tabla de abajo, mida la distancia de su puerta entre sus postes yendo desde el borde **INTERIOR** de un **POSTE DE MARCO (N)** hasta el borde **INTERIOR** del **POSTE DE MARCO** opuesto **(N)**.

Nota: Es **EXTREMADAMENTE** importante verificar dos veces la medida entre los **POSTES DE MARCO (N)** antes del **PASO 3** ya que estos postes se fijarán en hormigón.

Ancho de puerta	Distancia entre postes – BORDE INTERIOR A BORDE INTERIOR
Puerta de 8'	96"
Puerta de 10'	120"
Puerta de 12'	144"
Puerta de 14'	168"

1.

Medida basada en el ancho de puerta. Consulte la tabla para ver la distancia

Ancho de puerta	Distancia entre postes – BORDE INTERIOR A BORDE INTERIOR
Puerta de 8'	96"
Puerta de 10'	120"
Puerta de 12'	144"
Puerta de 14'	168"

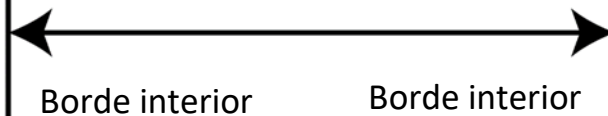

2. Mida 12" desde la parte inferior de los **POSTES DEL MARCO (N)** y taladre un agujero de 3/8". Inserte la **BARRA DE REFUERZO (P)** en el agujero. Esto ayuda a evitar que los **POSTES DEL MARCO (N)** giren cuando esté fraguando en el hormigón (**ver PASO 3**).

Sólo para puertas de 8' – 7':

Inserte la **EXTENSIÓN FINAL (Q)** con la parte plateada en cada **POSTE FINAL (N)**. Asegure la extensión con **dos (2) TORNILLOS AUTORROSCANTES (J)**. Esta es la parte superior de su poste.

2.

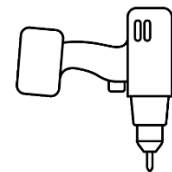

12"

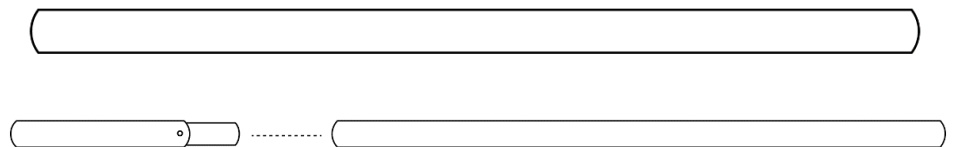

3. Coloque la **TAPA DE POSTE (N)** en cada **POSTE DEL MARCO (N)**. A continuación, utilizando una pala o una excavadora de agujeros para postes, cree un agujero para los **POSTES DEL MARCO (N)**. Cada agujero debe tener **12"** de **ANCHO** y **36"** de **PROFUNDIDAD**. Deje caer los **POSTES DEL MARCO (N)**, con el extremo abierto hacia abajo, en el agujero y luego fíjelos con hormigón. Repita la operación con ambos **POSTES DEL MARCO (N)**. Asegúrese de dejar que el hormigón fragüe completamente antes de continuar al **PASO 3**.

Nota: Es **MUY** recomendable fijar sus postes en hormigón. Fijar los postes en hormigón reforzará todo el sistema de vallado y aumentará la vida útil de la valla. Como alternativa, puede utilizar espuma expansible para postes o rellenar con tierra pedregosa y apisonar firmemente.

3.

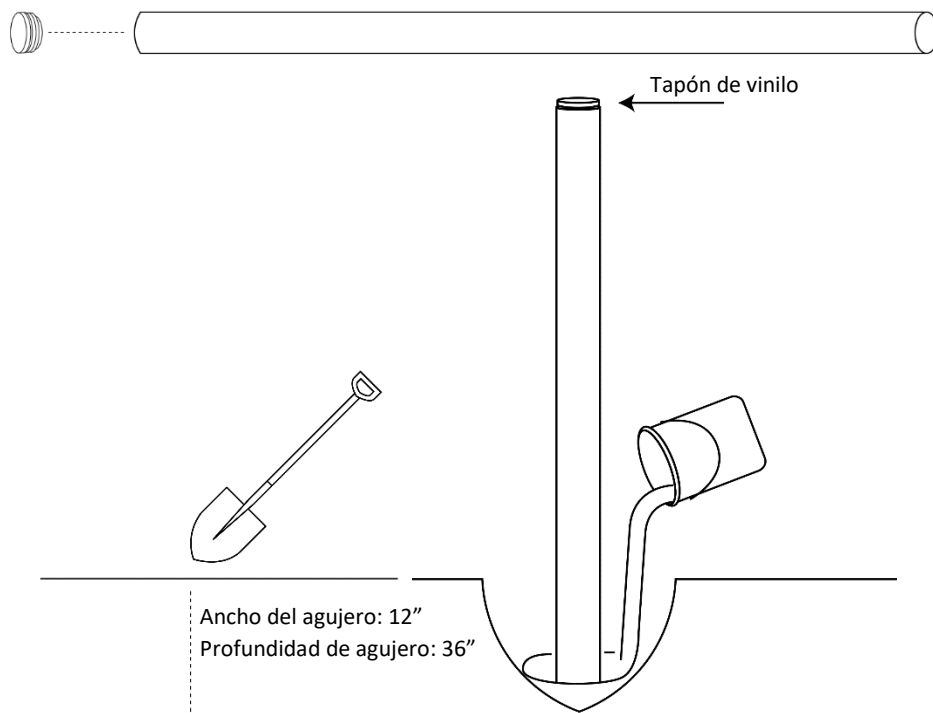

4. Deslice dos **BISAGRAS MACHO (F)** sobre el **POSTE DEL MARCO (N)**. La primera **BISAGRA MACHO (F)** inferior debe mirar hacia **ARRIBA** y la segunda **BISAGRA MACHO (F)** superior debe mirar hacia **ABAJO**. Asegure ambas **BISAGRAS MACHO (F)** sin apretarlas en el poste. A continuación, deslice la **BANDA DE CIERRE (A)** y la **COPA ABRAZADERA (B)** sobre el **POSTE DEL MARCO (N)** y colóquelas aproximadamente a **12"** de la parte superior del **POSTE DEL MARCO (N)**. Cuando fije la **COPA ABRAZADERA (B)** a la **BANDA DE REFUERZO (A)**, coloque la copa de forma que el **POSTE DE CIERRE (E)** quede en la **PARTE INTERIOR** de la línea de la valla. No apriete completamente el perno que sujeta la **BANDA DE REFUERZO Y LA COPA**. Repita la instalación de la **BANDA DE REFUERZO Y LA COPA** en el segundo **POSTE DEL MARCO (N)**.

4.

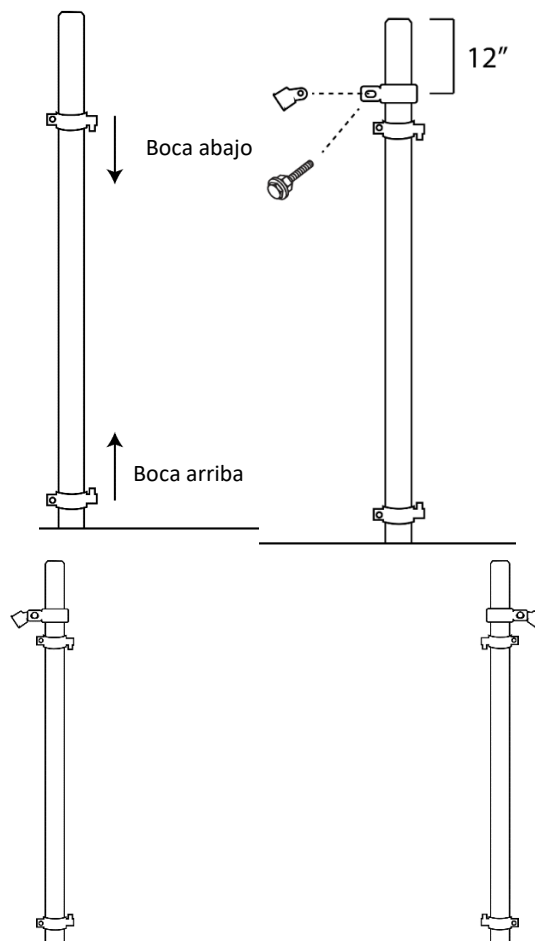

5. Una vez instalada la banda, introduzca su **POSTE DE RIOSTRA (E)** en la **COPA ABRAZADERA (B)** justo dentro de la línea de la valla. En el punto donde el poste se encuentra con el suelo, querrá cavar un agujero de aproximadamente, 1' de profundidad. Coloque el **POSTE DE APOYO (E)** en el agujero y utilice una riostra de hombre muerto para asegurar el poste. Repita el paso para el segundo **POSTE DE APOYO (E)**.

Nota: Una riostra de hombre muerto es una riostra que se coloca en el suelo para mantener el poste de riostra en su posición. Puede utilizar un bloque de hormigón o un trozo grande y resistente de madera como hombre muerto. Alternativamente, puede cementar el poste de riostra si lo desea.

5.

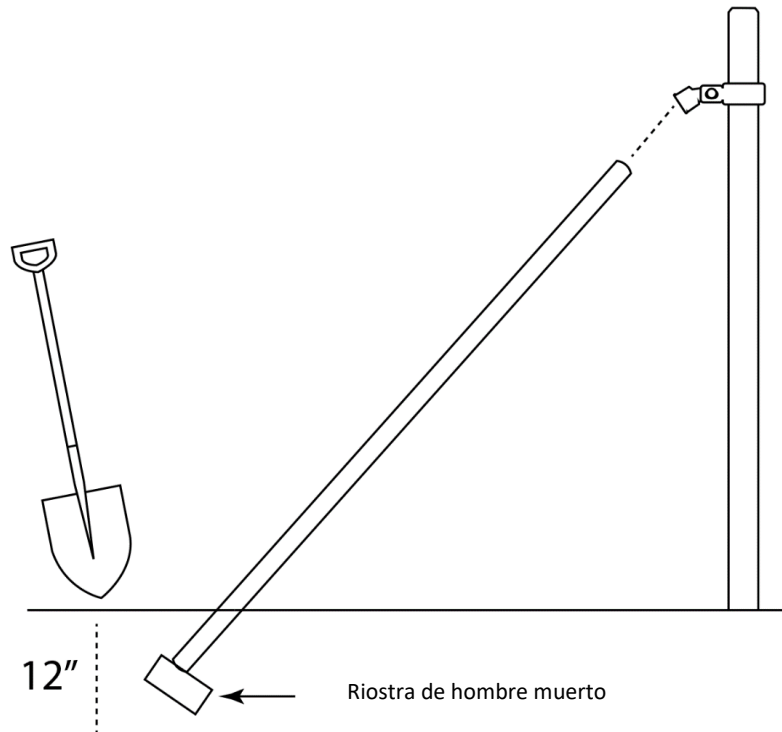

6. Una vez que la riostra de hombre muerto esté en su sitio, ajuste su **POSTE DE APOYO (E)** de modo que descance firmemente sobre ésta. Vuelva a llenar el agujero con tierra y apisonéla. Asegure el **POSTE DE APOYO (E)** insertando un **TORNILLO AUTORROSCANTE (J)** a través de la **COPA ABRAZADERA (B)** y **POSTE DE APOYO (E)**. Una vez asegurado, apriete el perno de la banda de refuerzo. Repita el paso para el segundo **POSTE DE APOYO (E)**.

6.

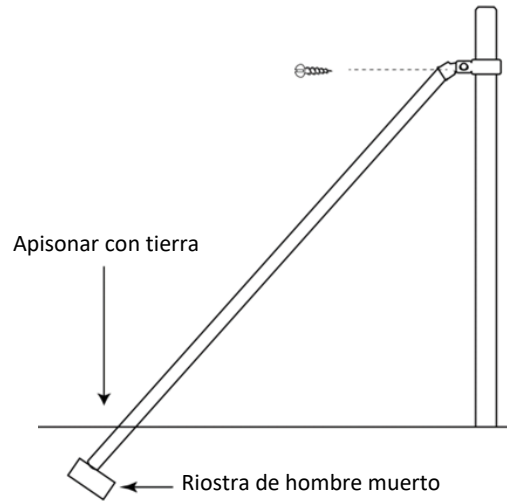

Vista de Pájaro

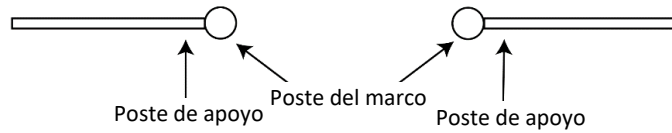

7. Introduzca el **POSTE VERTICAL DE PUERTA (A)** en el **CODO DE ESQUINA (C)**. A continuación, deslice el **POSTE HORIZONTAL DE PUERTA (B)** en el **CODO DE ESQUINA (C)** de forma que presione firmemente contra el **POSTE VERTICAL (A)**. Asegure los **POSTES** dentro de los **CODOS DE ESQUINA (C)** utilizando cuatro (4) **TORNILLOS AUTORROSCANTES (J)** por escuadra. Localice el centro del **POSTE VERTICAL DE LA PUERTA (A)** y marque esta ubicación; aquí es donde se fijará la **BARRA CENTRAL HORIZONTAL (C)**. Fije la **BARRA CENTRAL HORIZONTAL (C)** a ambos lados de los **POSTES VERTICALES DE PUERTA (A)** con dos (2) **ABRAZADERAS DE EXTREMO (D)**. Fije las **ABRAZADERAS DE EXTREMO (D)** con un **PERNO DE CARRO (K)**.

Nota: El **PERNO DE CARRO (K)** que asegura la **BARRA CENTRAL HORIZONTAL (C)** **NO** atraviesa la propia barra. La **BARRA CENTRAL HORIZONTAL (C)** se apoya contra el **PERNO DE CARRO (K)** y asegura las dos piezas de la **ABRAZADERA DE EXTREMO (D)**.

7.

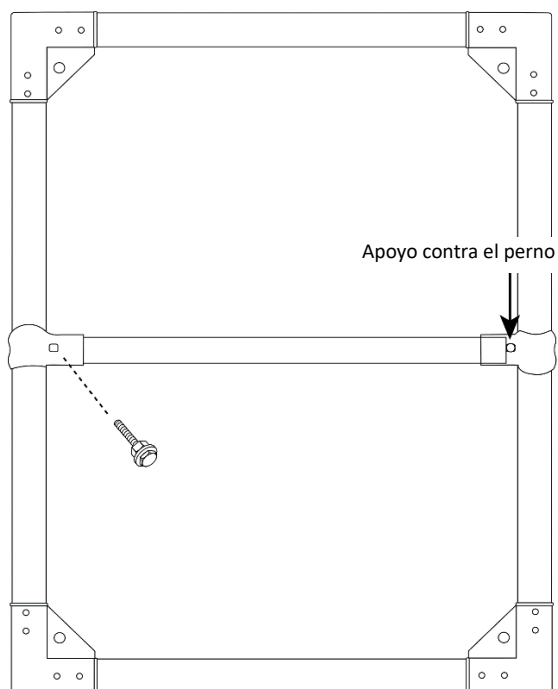
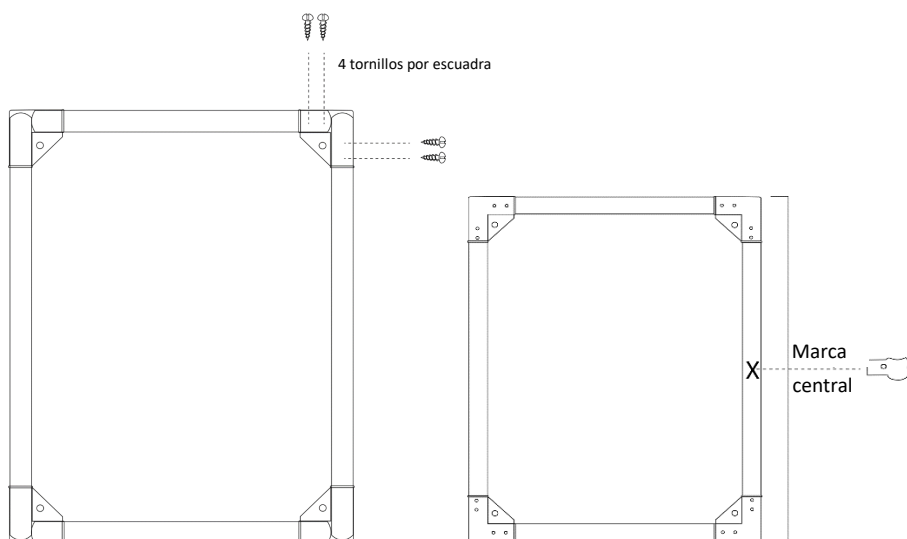
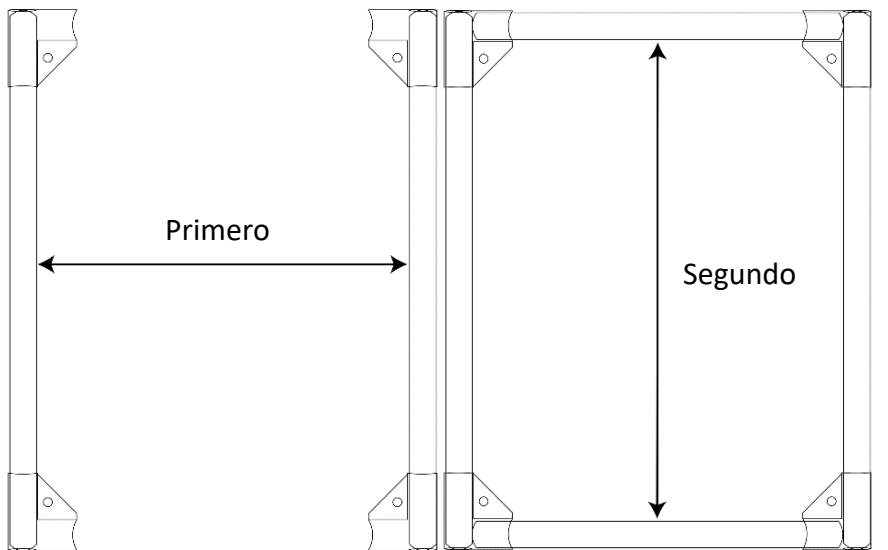

8. Localice el centro del **POSTE HORIZONTAL DE PUERTA (B)** y marque esta ubicación, aquí es donde se fijarán las **BARRAS CENTRALES VERTICALES (D)**. En primer lugar, fije las **ABRAZADERAS DE EXTREMO (D)** en el **POSTE HORIZONTAL DE PUERTA (B)** y asegúrelas con **PERNOS DE CARRO (K)**. A continuación, introduzca las **BARRAS CENTRALES VERTICALES (D)** en las **ABRAZADERAS DE EXTREMO (D)**, apoyando la barra contra el **PERNO DE CARRO (K)**. Por último, fije las **BARRAS CENTRALES VERTICALES (D)** en la **BARRA CENTRAL HORIZONTAL (C)** utilizando la **ABRAZADERA DE SOPORTE CENTRAL (M)** y asegure la **ABRAZADERA DE SOPORTE (M)** con los **PERNOS DE CARRO (K)**.

Nota: La **ABRAZADERA CENTRAL (M)** se coloca **VERTICALMENTE** sobre la **BARRA CENTRAL HORIZONTAL (C)**. No apriete los tornillos hasta que todo esté bien montado.

8.

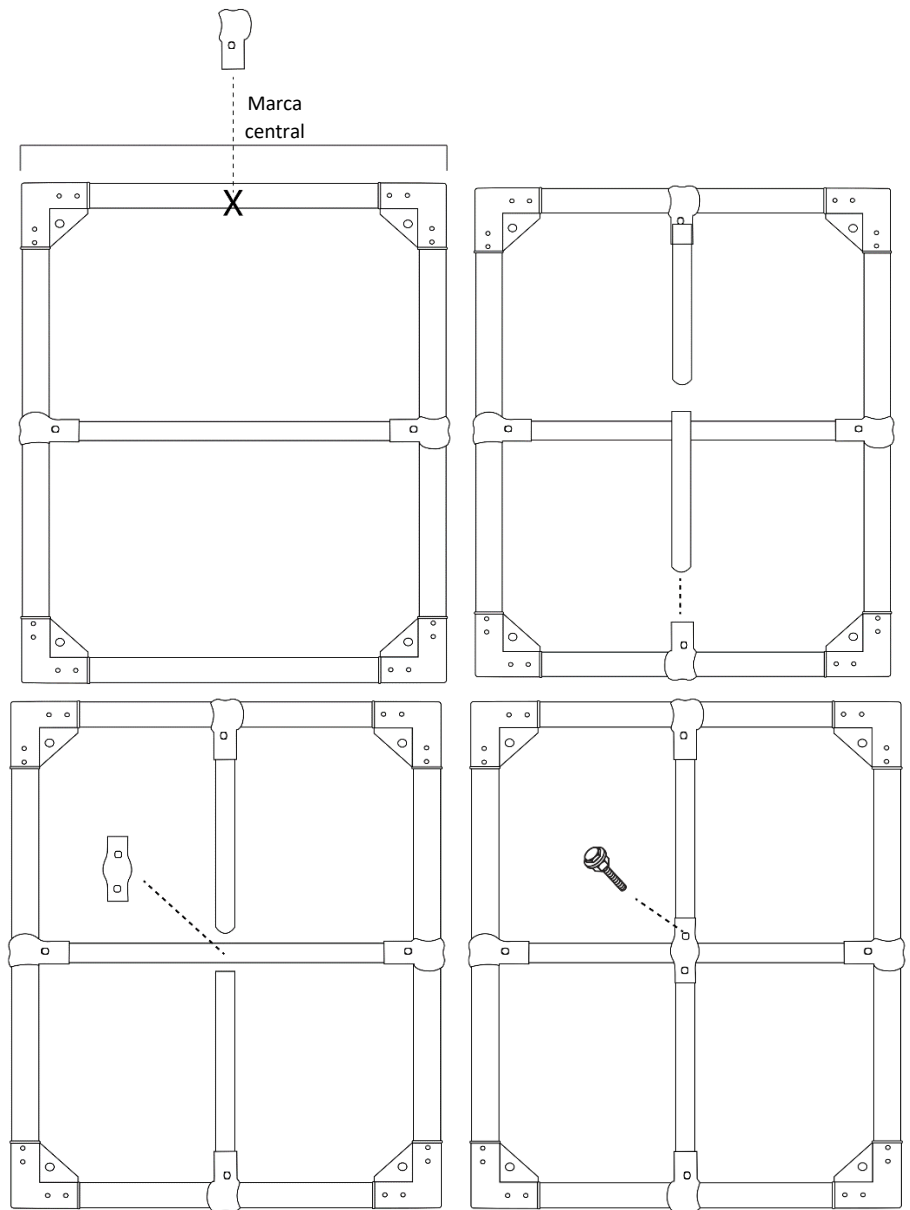

9. Abra el **TENSOR (E)** girando ambos extremos. Coloque el extremo del gancho de uno de los **TENSORES (E)** a través del orificio de uno de los **CODOS DE ESQUINA (C)** superiores y estire el cable en diagonal hasta el orificio del **CODO DE ESQUINA (C)** inferior. Pase el cable a través del **CLIP DE CONEXIÓN (I)** y después a través del orificio del **CODO DE ESQUINA (C)**. Vuelva a pasar el extremo del cable a través del **CLIP DE CONEXIÓN (I)**. Coloque el **CLIP DE CONEXIÓN (I)** cerca del **CODO DE ESQUINA (C)** y apriételo con las tuercas pequeñas. Repita en el lado opuesto creando una "X" a lo largo de la puerta. Apriete uniformemente los **TENSORES (E)** en cada lado para mantener la puerta a escuadra.

9.

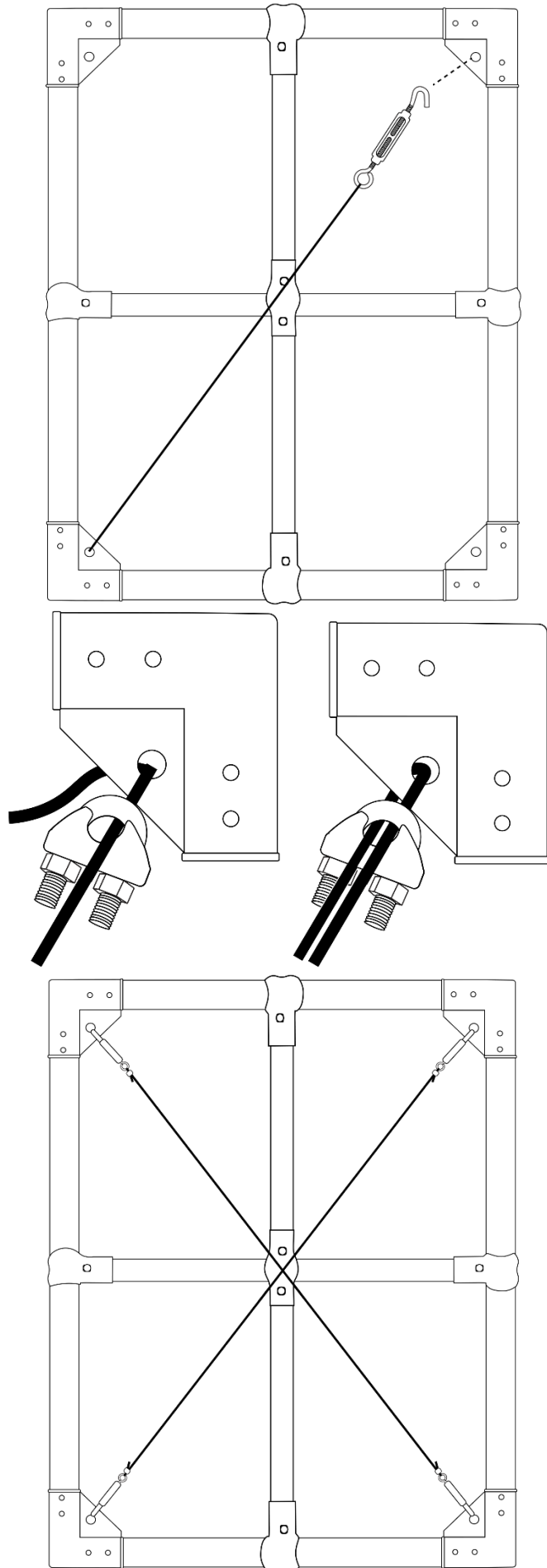

10. En un lado de la puerta recién montada, mida 18" desde la **PARTE SUPERIOR** y 18" desde la **PARTE INFERIOR** de la puerta. Fije las **BISAGRAS HEMBRA (G)** en estos puntos marcados. En el lado opuesto de la puerta del portón, fije el **PESTILLO DE HORQUILLA (H)** a la misma altura que las **BISAGRAS HEMBRA (G)**; 18" desde la **PARTE SUPERIOR** y 18" desde la **PARTE INFERIOR**.

Nota: Sólo una de las puertas tiene **PESTILLO DE HORQUILLA (H)**

10.

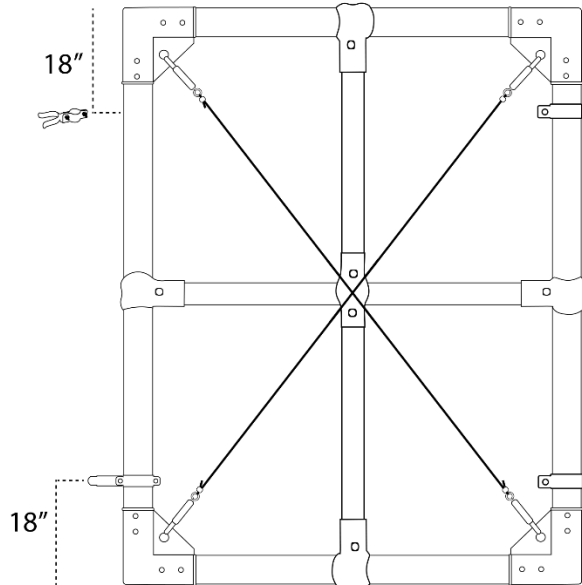
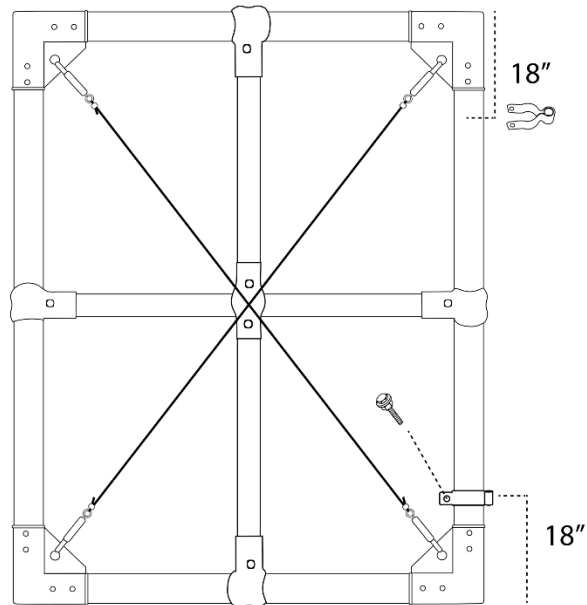

11. Repita los **PASOS 8-11** para montar la **SEGUNDA PUERTA**.

11.

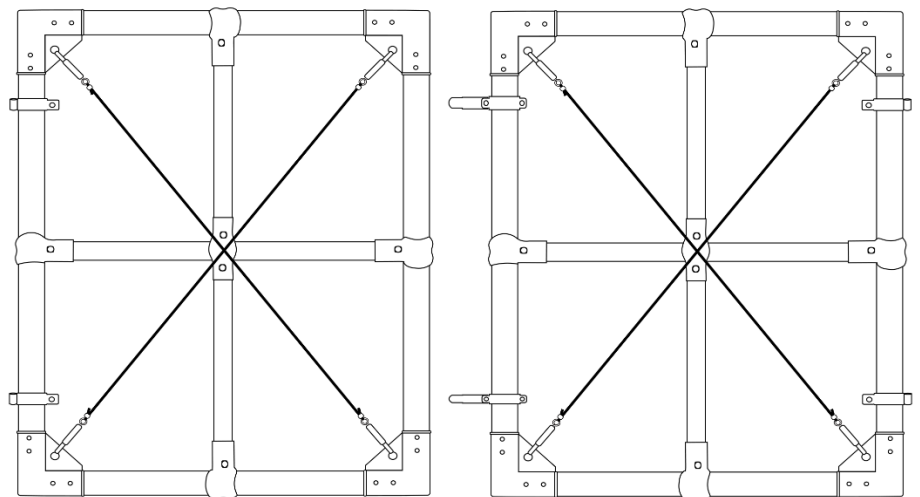

12. Coloque una **PUERTA** en la **PARTE INTERIOR** de los **POSTES DEL MARCO (N)** a la altura deseada, luego deslice las **BISAGRAS MACHO (F)** en las **BISAGRAS HEMBRA (G)** para fijar la puerta de compuerta. Una vez colocada, puede apretar los pernos de las **BISAGRAS MACHO (F)**. Repita el proceso con la segunda **PUERTA**. A continuación, cubra toda la **PUERTA** con la malla de la valla (**NO INCLUIDA**) de forma que la malla quede orientada hacia el borde exterior de la línea de la valla. Sujete la malla a las **PUERTAS** utilizando **BRIDAS AUTOBLOCANTES (O)**. Recorte el material sobrante según sea necesario.

Nota: Recomendamos fijar la malla de izquierda a derecha antes de fijar la parte superior e inferior. No necesita una brida por cada cuadrado de la malla. Recomendamos 1 brida por cada 1' a lo largo del tubo de la puerta.

12.

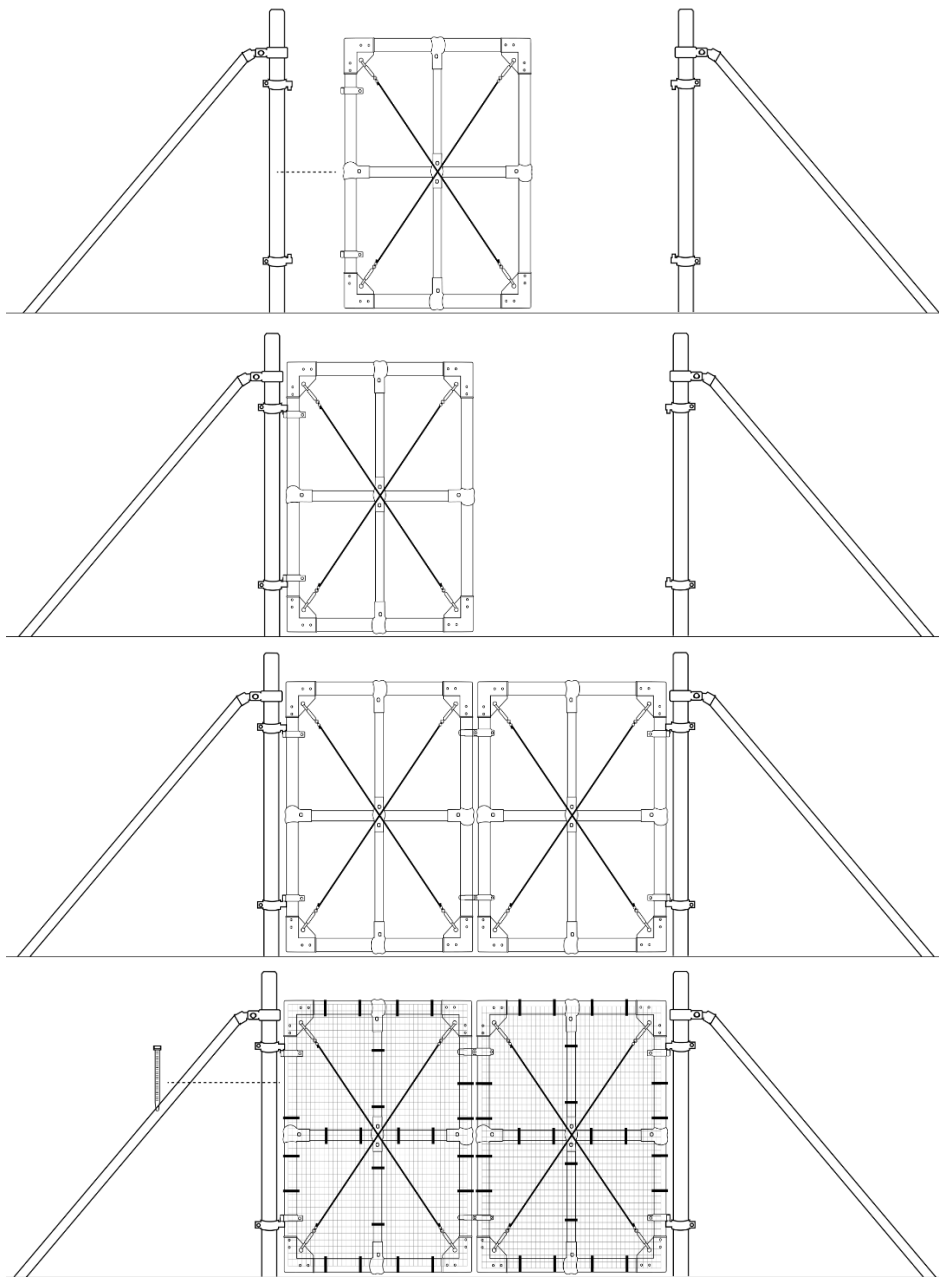

13. Fije las **BISAGRAS HEMBRA** que vienen con el **KIT DE MONTAJE DE LA BARRA DE CAÍDA (L)** en la puerta **SIN** los pestillos de la puerta. Una de las **BISAGRAS HEMBRA** va en la parte inferior de la puerta y la segunda aproximadamente a 12" de la parte inferior. Introduzca el **RECEPTOR DE LA BARRA DE CAÍDA (L)** en el suelo por debajo de las bisagras hasta que quede a ras del suelo. Introduzca la **BARRA DE CAÍDA (L)** a través de las **BISAGRAS HEMBRA** y en el **RECEPTÁCULO (L)**.

13.

